

도움말 얻기

- [기술 지원](#)
 - [주문 관련 문제](#)
 - [제품 정보](#)
 - [수리 또는 신용 보증에 따른 제품 반환](#)
 - [문의하기 전에](#)
 - [Dell에 문의하기](#)
-

기술 지원

기술적인 문제와 관련하여 지원이 필요한 경우, Dell에 문의하십시오.

 주의: 컴퓨터 덮개를 분리해야 하는 경우, 먼저 전원 콘센트에서 컴퓨터 전원과 모뎀 케이블을 분리하십시오.

1. "[문제 해결](#)"의 절차를 수행하십시오.
2. [Dell 진단 프로그램](#)을 실행하십시오.
3. [진단 점검사항](#) 사본을 만들어 작성하십시오.
4. 설치 및 문제 해결 절차에 대한 도움말은 Dell 지원(support.dell.com)에서 Dell의 다양한 온라인 서비스를 참조하십시오.
5. 이 단계를 수행해도 문제가 해결되지 않으면 Dell에 문의하십시오.

주: Dell 기술 지원부에 전화로 문의하는 경우 필요한 절차를 수행할 수 있도록 컴퓨터 옆이나 가까운 곳에서 전화하십시오.

주: Dell 특급 서비스 코드 시스템은 모든 국가에 지원되지 않습니다.

Dell 자동 응답 시스템에 연결되면, Express Service Code(특급 서비스 코드)를 입력하십시오. 그러면 해당 지원 담당자와 직접 연결됩니다. 특급 서비스 코드가 없는 경우, Dell Accessories 폴더에서 Express Service Code 아이콘을 더블 클릭한 다음 화면에 나타나는 지침을 따르십시오.

기술 지원 서비스 이용에 관한 지침은 "[기술 지원 서비스](#)"를 참조하십시오.

주: 미국 이외의 지역에서는 다음 서비스 중 일부가 지원되지 않습니다. 사용가능 여부를 확인하려면, 해당 지역의 Dell 지사로 문의하십시오.

온라인 서비스

support.dell.com에서 Dell 지원에 액세스할 수 있습니다. 도움말 도구 및 정보를 얻으려면 WELCOME TO DELL SUPPORT 페이지에서 해당 지역을 선택하고 요청된 세부사항을 입력하십시오.

Dell에 온라인으로 문의하려면 다음 웹 사이트 주소를 사용하십시오:

- 월드 와이드 웹

www.dell.com/

www.dell.com/ap/ (아시아/태평양 지역 국가 전용)

www.euro.dell.com (유럽만 해당)

www.dell.com/la/ (라틴 아메리카 국가 전용)

www.dell.ca (캐나다만 해당)

- 익명 FTP (File Transfer Protocol)

[ftp.dell.com/](ftp://ftp.dell.com/)

사용자명을 `anonymous`로 로그인하고 본인의 이메일 주소를 암호로 사용하십시오.

- 전자 지원 서비스

mobile_support@us.dell.com

support@us.dell.com

apsupport@dell.com (아시아/태평양 지역 국가 전용)

support.euro.dell.com (유럽만 해당)

- 전자 시세 정보 서비스

sales@dell.com

apmarketing@dell.com (아시아/태평양 지역 국가 전용)

sales_canada@dell.com (캐나다만 해당)

- 전자 정보 서비스

info@dell.com

AutoTech 서비스

Dell의 자동 응답 기술 지원 서비스인 AutoTech는 Dell 고객이 휴대용과 데스크탑용 컴퓨터에 관해 자주 질문하는 사항을 응답기를 통해 제공합니다.

AutoTech로 문의할 때 질문사항에 해당하는 주제를 선택하려면 버튼식 전화를 사용하십시오.

AutoTech 서비스는 하루 24시간 연중 무휴로 이용할 수 있습니다. 기술 지원 서비스를 통해 이 서비스를 이용할 수도 있습니다. 해당 지역의 전화 번호는 [Dell에 문의하기](#)를 참조하십시오.

자동 주문 현황 서비스

주문한 Dell™ Dell 제품의 현황을 확인하려면 support.dell.com 또는 자동화된 주문 상태 서비스로 문의하십시오. 자동 응답 시스템을 이용하는 경우, 녹음된 안내 내용을 통해 주문 확인에 필요한 여러 정보를 묻습니다. 해당 지역의 전화 번호는 [Dell에 문의하기](#)를 참조하십시오.

기술 지원 서비스

이 서비스는 연중 무휴로 제공되며 Dell 하드웨어에 대해 질문하고 응답하는 Dell만의 업계 선두적인 하드웨어 기술 지원 서비스입니다. Dell의 기술 지원부 직원들은 컴퓨터 기반 진단 프로그램을 사용하여 보다 빠르고 정확하게 답변해드리고 있습니다.

Dell의 기술 지원 서비스를 이용하려면 "[기술 지원](#)"을 참조한 다음 "[Dell에 문의하기](#)"에 나와 있는 해당 지역 연락처로 전화하십시오.

주문 관련 문제

부품의 누락 및 결함, 또는 잘못된 청구서 발송과 같은 주문상의 문제가 발생하는 경우에는 Dell 고객 지원부로 문의하십시오. 문의할 때에는 제품 구매서나 포장재를 준비하십시오. 해당 지역의 전화 번호는 [Dell에 문의하기](#)를 참조하십시오.

제품 정보

Dell에서 추가로 구입할 수 있는 제품에 대한 정보가 필요하거나 제품을 주문하려면 Dell 웹사이트(www.dell.com)를 방문하십시오. 영업 담당

자와 통화하려면, [Dell에 문의하기](#)에서 해당 지역을 참조하십시오.

수리 또는 신용 보증에 따른 제품 반환

수리 또는 신용 보증에 따라 제품을 반환하는 경우, 다음 사항을 준비하십시오:

1. Dell에 전화를 걸어 제품 반환 승인 번호를 받으십시오. 이 번호를 상자 바깥쪽에 알기 쉽도록 잘 보이게 적어 놓으십시오.

해당 지역의 전화 번호는 [Dell에 문의하기](#)를 참조하십시오.

2. 제품 구매서 사본 및 반환 사유를 첨부하십시오.
3. 실행한 검사 및 Dell 진단 프로그램에서 표시한 오류 메시지를 기록한 [진단 점검사항](#) 사본 한 부를 첨부하십시오.
4. 신용 반환하는 경우 장치와 함께 제공된 모든 부속품(전원 케이블, 소프트웨어 플로피 디스크, 설명서 등)도 함께 반환해야 합니다.
5. 반환 제품은 제품 구입시 사용된(또는 비슷한 종류의) 포장재로 포장하십시오.

반환 운송료는 사용자가 부담하게 됩니다. 제품을 안전하게 반환해야 하며 제품 운송 중 발생한 손실에 대해서는 사용자가 책임을 져야 합니다. 수신자 부담(C.O.D.)으로 발송한 제품은 접수하지 않습니다.

위에서 설명한 조건이 하나라도 빠진 경우, Dell은 반환된 제품을 다시 반송합니다.

문의하기 전에

주: 전화를 걸어 문의하기 전에 특급 서비스 코드를 알아두십시오. Dell 자동 응답 지원 전화 시스템은 이 코드를 사용하여 보다 효율적으로 고객의 전화 문의를 처리합니다.

[진단 점검사항](#)에 기록해 두는 것을 잊지 마십시오. 가능하면 Dell에 기술 지원을 문의하기 전에 컴퓨터를 켜고 가까운 곳에서 전화를 거십시오. 문의 중에 전화 상담원이 키보드로 몇 가지 명령을 수행하도록 하고 이에 대한 반응을 묻거나 시스템 자체적인 문제 해결 절차를 수행하도록 요청할 수도 있습니다. 컴퓨터 설명서가 필요한지 확인하십시오.

 **주의:** 컴퓨터의 내부 작업을 하기 전에 시스템 정보 설명서의 안전 지침을 읽어 보십시오.

진단 점검사항
이름:

날짜:
주소:
연락처:
서비스 태그(컴퓨터 후면의 바코드):
특급 서비스 코드:
제품 반환 승인 번호(Dell 지원 기술자가 알려준 경우):
운영 체제 및 버전:
장치:
확장 카드:
네트워크에 연결되어 있습니까? 예 아니오
네트워크, 버전, 네트워크 어댑터:
프로그램, 버전:
시스템의 시동 파일 내용을 확인하려면 운영 체제 설명서를 참조하십시오. 컴퓨터에 프린터를 연결한 경우 각 파일을 인쇄하십시오. 프린터가 연결되어 있지 않으면 Dell에 문의하기 전에 각 파일의 내용을 기록해 두십시오.
오류 메시지, 경고음 코드, 진단 코드:
문제 및 수행한 문제 해결 과정 설명:

Dell에 문의하기

인터넷으로 Dell에 접속하려면 다음 웹사이트를 이용하십시오:

- www.dell.com
- support.dell.com (기술 지원)
- premiersupport.dell.com (교육, 정부, 의료 기관, 중소기업/대기업 고객, 프리미어, 플래티넘 및 우량 고객을 포함한 대기업 고객의 기술 지원)

국가별 웹 주소는 아래 표에 나와있는 해당 지역을 찾아 보시기 바랍니다.

주: 수신자 부담 번호는 목록에 명시되어 있는 국가에서만 사용할 수 있습니다.

Dell에 문의하려면 다음 표에 나와 있는 전화 번호, 코드, 전자 우편 주소를 사용하십시오. 사용할 코드를 확인하려면, 지역 또는 국제 교환원에게 문의하십시오.

국가(도시) 국제 접속 코드 국가 코드 도시 코드	부서명 또는 서비스 분야 웹사이트 및 전자 우편 주소	지역 코드 지역 번호 수신자 부담 전화 번호
앵귤라	대표 지원부	수신자 부담 번호: 800-335-0031
앤티가 바부다	대표 지원부	1-800-805-5924
아르헨티나(부에노스 아이레스) 국제 접속 코드: 00 국가 코드: 54 도시 코드: 11	웹사이트: www.dell.com.ar	
	기술 지원 및 고객 관리	수신자 부담 번호: 0-800-444-0733
	판매	0-810-444-3355
	기술 지원 팩스 번호	11 4515 7139
	고객 관리 팩스 번호	11 4515 7138
아루바	대표 지원부	수신자 부담 번호: 800-1578
호주(시드니) 국제 접속 코드: 0011 국가 코드: 61 도시 코드: 2	전자 우편(호주): au_tech_support@dell.com	
	전자 우편(뉴질랜드): nz_tech_support@dell.com	
	가정 및 중소기업체	1-300-65-55-33
	정부 및 기업체	수신자 부담 번호: 1-800-633-559
	우선 계정부(PAD)	수신자 부담 번호: 1-800-060-889
	고객 관리	수신자 부담 번호: 1-800-819-339
	기업체 판매	수신자 부담 번호: 1-800-808-385
	일반 판매	수신자 부담 번호: 1-800-808-312
	팩스(Fax)	수신자 부담 번호: 1-800-818-341
오스트리아(비엔나)	웹사이트: support.euro.dell.com	

국제 접속 코드: 900	전자 우편: tech_support_central_europe@dell.com	
국제 접속 코드: 43	가정/중소기업체 판매	0820 240 530 00
도시 코드: 1	가정/중소기업체 팩스 번호	0820 240 530 49
	가정/중소기업체 고객 관리	0820 240 530 14
	우선 계정/기업체 고객 관리	0820 240 530 16
	가정/중소기업체 기술 지원	0820 240 530 14
	우선 계정/기업체 기술 지원	0660 8779
	교환	0820 240 530 00
바하마	대표 지원부	수신자 부담 번호: 1-866-278-6818
바베이도스	대표 지원부	1-800-534-3066
벨기에(브뤼셀)	웹사이트: support.euro.dell.com	
국제 접속 코드: 00	전자 우편: tech_be@dell.com	
국가 코드: 32	프랑스어를 사용하는 고객을 위한 전자 우편: support.euro.dell.com/be/fr/emaildell/	
City Code: 2	기술 지원	02 481 92 88
	고객 관리	02 481 91 19
	기업체 판매	02 481 91 00
	팩스(Fax)	02 481 92 99
	교환	02 481 91 00
버뮤다 제도	대표 지원부	1-800-342-0671
볼리비아	대표 지원부	수신자 부담 번호: 800-10-0238
브라질	웹사이트: www.dell.com/br	
국제 접속 코드: 00	고객 지원, 기술 지원	0800 90 3355
국가 코드: 55	기술 지원 팩스 번호	51 481 5470
도시 코드: 51	고객 관리 팩스 번호	51 481 5480
	판매	0800 90 3390

영국령 버진 제도	대표 지원부	수신자 부담 번호: 1-866-278-6820
브루나이 국가 코드: 673	고객 기술 지원(말레이시아의 페낭)	604 633 4966
	고객 서비스(말레이시아의 페낭)	604 633 4949
	일반 판매(말레이시아의 페낭)	604 633 4955
캐나다(온타리오의 노스 요크) 국제 접속 코드: 011	온라인 주문 상태: www.dell.ca/ostatus	
	AutoTech(자동 응답 기술 지원)	수신자 부담 번호: 1-800-247-9362
	TechFax	수신자 부담 번호: 1-800-950-1329
	고객 관리(가정/중소기업)	수신자 부담 번호: 1-800-847-4096
	고객 관리(중소기업체 및 대기업체, 정부 기관)	수신자 부담 번호: 1-800-326-9463
	기술 지원(가정/중소기업)	수신자 부담 번호: 1-800-847-4096
	기술 지원(중소기업체 및 대기업체, 정부 기관)	수신자 부담 번호: 1-800-387-5757
	판매(가정/중소기업)	수신자 부담 번호: 1-800-387-5752
	판매(중소기업체 및 대기업체, 정부 기관)	수신자 부담 번호: 1-800-387-5755
	예비 부품 판매 및 확장된 판매 서비스	1 866 440 3355
케이맨 제도	대표 지원부	1-800-805-7541
칠레(산티아고) 국가 코드: 56 도시 코드: 2	판매, 고객 지원 및 기술 지원	수신자 부담 번호: 1230-020-4823
중국(하문) 국가 코드: 86 도시 코드: 592	기술 지원 웹사이트: support.ap.dell.com/china	
	기술 지원 전자 우편: cn_support@dell.com	
	기술 지원 팩스 번호	818 1350

	가정 및 중소기업체 기술 지원	수신자 부담 번호: 800 858 2437
	기업 고객 기술 지원	수신자 부담 번호: 800 858 2333
	고객 경험	수신자 부담 번호: 800 858 2060
	가정 및 중소기업체	수신자 부담 번호: 800 858 2222
	우선 계정부	수신자 부담 번호: 800 858 2062
	GCP 대기업 고객	수신자 부담 번호: 800 858 2055
	대기업 주요 고객	수신자 부담 번호: 800 858 2628
	북부 대기업 고객	수신자 부담 번호: 800 858 2999
	북부 정부 및 교육 기관 대기업 고객	수신자 부담 번호: 800 858 2955
	동부 대기업 고객	수신자 부담 번호: 800 858 2020
	동부 정부 및 교육 기관 대기업 고객	수신자 부담 번호: 800 858 2669
	대기업 고객 대기팀	수신자 부담 번호: 800 858 2572
	남부 대기업 고객	수신자 부담 번호: 800 858 2355
	서부 대기업 고객	수신자 부담 번호: 800 858 2811
	대기업 고객 예비 부품	수신자 부담 번호: 800 858 2621
콜롬비아	대표 지원부	980-9-15-3978
코스타리카	대표 지원부	0800-012-0435
체코(프라하)	웹사이트: support.euro.dell.com	
국제 접속 코드: 00	전자 우편: czech_dell@dell.com	
국가 코드: 420	기술 지원	02 2186 27 27
도시 코드: 2	고객 관리	02 2186 27 11
	팩스(Fax)	02 2186 27 14
	TechFax	02 2186 27 28
	교환	02 2186 27 11
덴마크(코펜하겐)	웹사이트: support.euro.dell.com	
국제 접속 코드: 00	전자 우편 지원(휴대용 컴퓨터): den_nbk_support@dell.com	
국가 코드: 45	전자 우편 지원(데스크탑 컴퓨터): den_support@dell.com	
	전자 우편 지원(서버): Nordic_server_support@dell.com	

	기술 지원	7023 0182
	고객 관리(관련)	7023 0184
	가정/중소기업체 고객 관리	3287 5505
	교환(관련)	3287 1200
	팩스 교환 번호(관련)	3287 1201
	교환(가정/중소기업)	3287 5000
	팩스 교환 번호(가정/중소기업)	3287 5001
도미니카	대표 지원부	수신자 부담 번호: 1-866-278-6821
도미니카 공화국	대표 지원부	1-800-148-0530
에콰도르	대표 지원부	수신자 부담 번호: 999-119
엘살바도르	대표 지원부	01-899-753-0777
핀란드(헬싱키)	웹사이트: support.euro.dell.com	
국제 접속 코드: 990	전자 우편: fin_support@dell.com	
국가 코드: 358	전자 우편 지원(서버): Nordic_support@dell.com	
도시 코드: 9	기술 지원	09 253 313 60
	기술 지원 팩스 번호	09 253 313 81
	관련 고객 관리	09 253 313 38
	가정/중소기업체 고객 관리	09 693 791 94
	팩스(Fax)	09 253 313 99
	교환	09 253 313 00
프랑스(파리)(몽펠리에)	웹사이트: support.euro.dell.com	
국제 접속 코드: 00	전자 우편: support.euro.dell.com/fr/fr/emaildell/	
국가 코드: 33	가정 및 중소기업체	
도시 코드: (1) (4)	기술 지원	0825 387 270
	고객 관리	0825 823 833
	교환	0825 004 700
	교환(프랑스 외 기타 지역 전화)	04 99 75 40 00

	판매	0825 004 700
	팩스(Fax)	0825 004 701
	팩스 번호(프랑스 외 기타 지역 전화)	04 99 75 40 01
	기업체	
	기술 지원	0825 004 719
	고객 관리	0825 338 339
	교환	01 55 94 71 00
	판매	01 55 94 71 00
	팩스(Fax)	01 55 94 71 01
독일(랑엔)	웹사이트: support.euro.dell.com	
국제 접속 코드: 00	전자 우편: tech_support_central_europe@dell.com	
국가 코드: 49	기술 지원	06103 766-7200
도시코드: 6103	가정/중소기업체 고객 관리	0180-5-224400
	전체 분류 고객 관리	06103 766-9570
	우선 계정 고객 관리	06103 766-9420
	대계정 고객 관리	06103 766-9560
	공공 계정 고객 관리	06103 766-9555
	교환	06103 766-7000
그리스	웹사이트: support.euro.dell.com	
국제 접속 코드: 00	전자 우편: support.euro.dell.com/gr/en/emailldell/	
국가 코드: 30	기술 지원	080044149518
	특별 기술 지원	08844140083
	교환	2108129800
	판매	2108129800
	팩스(Fax)	2108129812
그레나다	대표 지원부	수신자 부담 번호: 1-866-540-3355
과테말라	대표 지원부	1-800-999-0136

가이아나	대표 지원부	수신자 부담 번호: 1-877-270-4609
홍콩 국제 접속 코드: 001 국가 코드: 852	웹사이트: support.ap.dell.com	
	전자 우편: ap_support@dell.com	
	기술 지원 (Dimension™, Inspiron™)	296 93188
	기술 지원 (OptiPlex™, Latitude™, Dell Precision™)	296 93191
	고객 서비스(판매 후 제공되는 기술 이외 서비스)	800 93 8291
	일반 판매	수신자 부담 번호: 800 96 4109
	HK 대기업 고객	수신자 부담 번호: 800 96 4108
	GCP HK 대기업 고객	수신자 부담 번호: 800 90 3708
인도	기술 지원	1600 33 8045
	판매	1600 33 8044
아일랜드(체리우드) 국제 접속 코드: 16 국가 코드: 353 도시 코드: 1	웹사이트: support.euro.dell.com	
	전자 우편: dell_direct_support@dell.com	
	아일랜드 기술 지원	1850 543 543
	영국기술 지원(영국 내 전화만해당)	0870 908 0800
	개인 고객 관리	01 204 4014
	중소기업 고객 관리	01 204 4014
	영국고객 관리(영국 내 전화만해당)	0870 906 0010
	기업체 고객 관리	1850 200 982
	기업체 고객 관리(영국 내 전화만해당)	0870 907 4499
	아일랜드 판매	01 204 4444
	영국판매(영국 내 전화만해당)	0870 907 4000
	팩스/SalesFax	01 204 0103
	교환	01 204 4444
이탈리아(밀라노) 국제 접속 코드: 00 국가 코드: 39	웹사이트: support.euro.dell.com	
	전자 우편: support.euro.dell.com/it/it/emaildell/	
	가정 및 중소기업체	

도시 코드: 02	기술 지원	02 577 826 90
	고객 관리	02 696 821 14
	팩스(Fax)	02 696 821 13
	교환	02 696 821 12
	기업체	
	기술 지원	02 577 826 90
	고객 관리	02 577 825 55
	팩스(Fax)	02 575 035 30
	교환	02 577 821
자메이카	대표 지원부(자메이카 내 전화만 해당)	1-800-682-3639
일본(가와사키)	웹사이트: support.jp.dell.com	
국제 접속 코드: 001	기술 지원(서버)	수신자 부담 번호: 0120-198-498
국가 코드: 81	일본 외 기타 지역 기술 지원(서버)	81-44-556-4162
도시 코드: 44	기술 지원(Dimension™, Inspiron™)	수신자 부담 번호: 0120-198-226
	일본 외 기타 지역 기술 지원(Dimension, Inspiron)	81-44-520-1435
	기술 지원(Dell Precision™, OptiPlex™, Latitude™)	수신자 부담 번호: 0120-198-433
	일본 외 기타 지역 기술 지원(Dell Precision, OptiPlex, Latitude)	81-44-556-3894
	Faxbox 서비스	044-556-3490
	24시간 자동 응답 주문 서비스	044-556-3801
	고객 관리	044-556-4240
	비즈니스 판매부(최대 400명의 직원)	044-556-1465
	우선 계정 판매부(400명 이상 직원)	044-556-3433
	대기업 판매부(3,500명 이상 직원)	044-556-3430
	공공 판매(정부, 교육, 의료 기관)	044-556-1469
	일본 전지역	044-556-3469
	개별 사용자	044-556-1760

	교환	044-556-4300
한국(서울) 국제 접속 코드: 001 국가 코드: 82 도시 코드: 2	기술 지원	수신자 부담 번호: 080-200-3800
	판매	수신자 부담 번호: 080-200-3600
	고객 서비스(한국의 서울)	수신자 부담 번호: 080-200-3800
	고객 서비스(말레이시아의 페낭)	604 633 4949
	팩스(Fax)	2194-6202
	교환	2194-6000
	라틴 아메리카	고객 기술 지원(미국 텍사스의 오스틴)
고객 서비스(미국 텍사스의 오스틴)		512 728-3619
팩스 번호(기술 지원 및 고객 서비스)(미국 텍사스의 오스틴)		512 728-3883
판매(미국 텍사스의 오스틴)		512 728-4397
SalesFax(미국 텍사스의 오스틴)		512 728-4600 또는 512 728-3772
룩셈부르크 국제 접속 코드: 00 국가 코드: 352	웹사이트: support.euro.dell.com	
	전자 우편: tech_be@dell.com	
	기술 지원(벨기에의 브뤼셀)	3420808075
	가정/중소기업체 판매(벨기에의 브뤼셀)	수신자 부담 번호: 080016884
	기업체 판매(벨기에의 브뤼셀)	02 481 91 00
	고객 관리(벨기에의 브뤼셀)	02 481 91 19
	팩스 번호(벨기에의 브뤼셀)	02 481 92 99
	교환(벨기에의 브뤼셀)	02 481 91 00
마카오 국가 코드: 853	기술 지원	수신자 부담 번호: 0800 582
	고객 서비스(말레이시아의 페낭)	604 633 4949
	일반 판매	수신자 부담 번호: 0800 581
말레이시아(페낭)	기술 지원	수신자 부담 번호: 1 800 888 298

국제 접속 코드: 00		
국가 코드: 60	고객 서비스	04 633 4949
도시 코드: 4	일반 판매	수신자 부담 번호: 1 800 888 202
	기업체 판매	수신자 부담 번호: 1 800 888 213
멕시코	고객 기술 지원	001-877-384-8979
국제 접속 코드: 00		또는 001-877-269-3383
국가 코드: 52	판매	50-81-8800
		또는 01-800-888-3355
	고객 서비스	001-877-384-8979
		또는 001-877-269-3383
	기본	50-81-8800
		또는 01-800-888-3355
몬세라트	대표 지원부	수신자 부담 번호: 1-866-278-6822
네덜란드 안틸레스	대표 지원부	001-800-882-1519
네덜란드(암스테르담)	웹사이트: support.euro.dell.com	
국제 접속 코드: 00	전자 우편(기술 지원):	
국가 코드: 31	(Enterprise): nl_server_support@dell.com	
도시 코드: 20	(Latitude): nl_latitude_support@dell.com	
	(Inspiron): nl_inspiron_support@dell.com	
	(Dimension): nl_dimension_support@dell.com	
	(OptiPlex): nl_optiplex_support@dell.com	
	(Dell Precision): nl_workstation_support@dell.com	
	기술 지원	020 674 45 00
	기술 지원 팩스 번호	020 674 47 66
	가정/중소기업체 고객 관리	020 674 42 00

	관련 고객 관리	020 674 4325
	가정/중소기업체 판매	020 674 55 00
	관련 판매	020 674 50 00
	가정/중소기업체 판매 팩스 번호	020 674 47 75
	관련 판매 팩스 번호	020 674 47 50
	교환	020 674 50 00
	교환 팩스 번호	020 674 47 50
뉴질랜드	전자 우편(뉴질랜드): nz_tech_support@dell.com	
국제 접속 코드: 00	전자 우편(호주): au_tech_support@dell.com	
국가 코드: 64	가정 및 중소기업체	0800 446 255
	정부 및 기업체	0800 444 617
	판매	0800 441 567
	팩스(Fax)	0800 441 566
니카라과	대표 지원부	001-800-220-1006
노르웨이(Lysaker)	웹사이트: support.euro.dell.com	
국제 접속 코드: 00	전자 우편 지원(휴대용 컴퓨터): nor_nbk_support@dell.com	
국가 코드: 47	전자 우편 지원(데스크탑 컴퓨터): nor_support@dell.com	
	전자 우편 지원(서버): nordic_server_support@dell.com	
	기술 지원	671 16882
	관련 고객 관리	671 17514
	가정/중소기업체 고객 관리	23162298
	교환	671 16800
	팩스 교환	671 16865
파나마	대표 지원부	001-800-507-0962
페루	대표 지원부	0800-50-669

폴란드(바르샤바)	웹사이트: support.euro.dell.com	
국제 접속 코드: 011	전자 우편: pl_support@dell.com	
국가 코드: 48	고객 서비스 전화	57 95 700
도시 코드: 22	고객 관리	57 95 999
	판매	57 95 999
	고객 서비스 팩스 번호	57 95 806
	접수 창구 팩스 번호	57 95 998
	교환	57 95 999
포르투갈	웹사이트: support.euro.dell.com	
국제 접속 코드: 00	전자 우편: support.euro.dell.com/pt/en/emailldell/	
국가 코드: 351	기술 지원	707200149
	고객 관리	800 300 413
	판매	800 300 410 또는 800 300 411 또는 800 300 412 또는 21 422 07 10
	팩스(Fax)	21 424 01 12
푸에르토리코	대표 지원부	1-800-805-7545
세인트키츠 네비스	대표 지원부	수신자 부담 번호: 1-877-441- 4731
세인트루시아	대표 지원부	1-800-882-1521
세인트빈센트 그레나딘	대표 지원부	수신자 부담 번호: 1-877-270- 4609
싱가폴(싱가폴)	기술 지원	수신자 부담 번호: 800 6011 051
국제 접속 코드: 005	고객 서비스(말레이시아의 페낭)	604 633 4949
국가 코드: 65	일반 판매	수신자 부담 번호: 800 6011 054
	기업체 판매	수신자 부담 번호: 800 6011 053
남아프리카 공화국(요하네스버그)	웹사이트: support.euro.dell.com	
	전자 우편: dell_za_support@dell.com	
국제 접속 코드: 09/091	기술 지원	011 709 7710

국가 코드: 27	고객 관리	011 709 7707
도시 코드: 11	판매	011 709 7700
	팩스(Fax)	011 706 0495
	교환	011 709 7700
	고객 기술 지원, 고객 서비스 및 판매(말레이시아의 페낭)	604 633 4810
동남아시아 및 아시아 태평양 지역 국가		
스페인(마드리드) 국제 접속 코드: 00 국가 코드: 34 도시 코드: 91	웹사이트: support.euro.dell.com	
	전자 우편: support.euro.dell.com/es/es/emaildell/	
	가정 및 중소기업체	
	기술 지원	902 100 130
	고객 관리	902 118 540
	판매	902 118 541
	교환	902 118 541
	팩스(Fax)	902 118 539
	기업체	
	기술 지원	902 100 130
	고객 관리	902 118 546
	교환	91 722 92 00
	팩스(Fax)	91 722 95 83
스웨덴(Upplands Vasby) 국제 접속 코드: 00 국가 코드: 46 도시 코드: 8	웹사이트: support.euro.dell.com	
	전자 우편: swe_support@dell.com	
	Latitude와 Inspiron을 위한 전자 우편 지원: Swe-nbk_kats@dell.com	
	OptiPlex를 위한 전자 우편 지원: Swe_kats@dell.com	
	서버를 위한 전자 우편 지원: Nordic_server_support@dell.com	
	기술 지원	08 590 05 199
	관련 고객 관리	08 590 05 642
	가정/중소기업체 고객 관리	08 587 70 527

	직원 구매 프로그램(EPP) 지원	20 140 14 44
	팩스 기술 지원	08 590 05 594
	판매	08 590 05 185
스위스(제네바)	웹사이트: support.euro.dell.com	
국제 접속 코드: 00	전자 우편: swisstech@dell.com	
국가 코드: 41	프랑스어를 사용하는 HSB 및 기업체 고객을 위한 전자 우편: support.euro.dell.com/ch/fr/emaildell/	
도시 코드: 22	기술 지원(가정 및 중소기업체)	0844 811 411
	기술 지원(기업체)	0844 822 844
	고객 관리(가정 및 중소기업체)	0848 802 202
	고객 관리(기업체)	0848 821 721
	팩스(Fax)	022 799 01 90
	교환	022 799 01 01
대만	기술 지원(휴대용 및 데스크탑 컴퓨터)	수신자 부담 번호: 00801 86 1011
국제 접속 코드: 002	기술 지원(서버)	수신자 부담 번호: 0080 60 1256
국가 코드: 886	일반 판매	수신자 부담 번호: 0080 651 228 또는 0800 33 556
	기업체 판매	수신자 부담 번호: 0080 651 227 또는 0800 33 555
태국	기술 지원	수신자 부담 번호: 0880 060 07
국제 접속 코드: 001	고객 서비스(말레이시아의 페낭)	604 633 4949
국가 코드: 66	판매	수신자 부담 번호: 0880 060 09
트리니다드/토바고	대표 지원부	1-800-805-8035
투르크 카이코스 제도	대표 지원부	수신자 부담 번호: 1-866-540- 3355
영국(Bracknell)	웹사이트: support.euro.dell.com	
국제 접속 코드: 00	고객 관리 웹사이트: support.euro.dell.com/uk/en/ECare/Form/Home.asp	

국가 코드: 44		
도시 코드: 1344	전자 우편: dell_direct_support@dell.com	
	기술 지원(기업체/우선 계정/PAD[1000명 이상 직원])	0870 908 0500
	기술 지원(직통/PAD 및 일반)	0870 908 0800
	전체 계정 고객 관리	01344 373 186
	가정 및 중소기업체 고객 관리	0870 906 0010
	기업체 고객 관리	01344 373 185
	우선 계정 (500—5000 직원) 고객 관리	0870 906 0010
	중앙 정부 고객 관리	01344 373 193
	지역 정부 및 교육 기관 고객 관리	01344 373 199
	의료 기관 고객 관리	01344 373 194
	가정 및 중소기업체 판매	0870 907 4000
	기업체/공공 기관 판매	01344 860 456
	우루과이	대표 지원부
미국(텍사스의 오스틴) 국제 접속 코드: 011 국가 코드: 1	자동 주문 현황 서비스	수신자 부담 번호: 1-800-433-9014
	AutoTech(휴대용 및 데스크탑 컴퓨터)	수신자 부담 번호: 1-800-247-9362
	고객(가정 및 사무실)	
	기술 지원	수신자 부담 번호: 1-800-624-9896
	고객 서비스	수신자 부담 번호: 1-800-624-9897
	DellNet™ 서비스 및 지원	수신자 부담 번호: 1-877-Dellnet (1-877-335-5638)
	직원 구매 프로그램(EPP) 고객	수신자 부담 번호: 1-800-695-8133
	재무 서비스 웹사이트: www.dellfinancialservices.com	

재무 서비스(임차/대출)	수신자 부담 번호: 1-877-577-3355
재무 서비스(Dell 우선 계정 [DPA])	수신자 부담 번호: 1-800-283-2210
업무	
고객 서비스 및 기술 지원	수신자 부담 번호: 1-800-822-8965
직원 구매 프로그램(EPP) 고객	수신자 부담 번호: 1-800-695-8133
프로젝터 기술 지원	수신자 부담 번호: 1-877-459-7298
공공 기관(정부, 교육, 의료)	
고객 서비스 및 기술 지원	수신자 부담 번호: 1-800-456-3355
직원 구매 프로그램(EPP) 고객	수신자 부담 번호: 1-800-234-1490
Dell 판매	수신자 부담 번호: 1-800-289-3355 또는 수신자 부담 번호: 1-800-879-3355
Dell 아울렛 상점(Dell에 반품된 컴퓨터)	수신자 부담 번호: 1-888-798-7561
소프트웨어 및 주변장치 판매	수신자 부담 번호: 1-800-671-3355
예비 부품 판매	수신자 부담 번호: 1-800-357-3355
확대된 서비스와 보증 판매	수신자 부담 번호: 1-800-247-4618
팩스(Fax)	수신자 부담 번호: 1-800-727-8320
언어, 청각 장애자를 위한 Dell 서비스	수신자 부담 번호: 1-877-DELLTTY

		(1-877-335-5889)
미국버진 제도	대표 지원부	1-877-673-3355
베네수엘라	대표 지원부	8001-3605

문제 해결

- [전원 문제](#)
- [오류 메시지](#)
- [비디오 및 디스플레이 문제](#)
- [사운드 및 스피커 문제](#)
- [프린터 문제](#)
- [모뎀 및 인터넷 연결 문제](#)
- [터치패드 또는 마우스 문제](#)
- [외장형 키보드 문제](#)
- [입력하지 않은 문자가 나타나는 경우](#)
- [드라이브 문제](#)
- [PC 카드 문제](#)
- [스마트 카드 문제](#)
- [네트워크 문제](#)
- [일반적인 프로그램 문제](#)
- [Dell™ 컴퓨터가 켜진 경우](#)
- [컴퓨터를 떨어뜨렸거나 손상된 경우](#)
- [기타 기술 문제 해결](#)

전원 문제

수행한 점검사항을 [진단 점검사항](#)에 기입하십시오.

전원 표시등 점검 — 전원 표시등이 켜지거나 깜박거리면 컴퓨터에 전원이 공급되고 있는 것입니다. 전원 표시등이 깜박거리면 컴퓨터가 대기 모드에 있는 것입니다. 전원 단추를 누르면 [대기 모드](#)가 종료됩니다. 표시등이 꺼지면 전원 단추를 눌러 컴퓨터를 켜거나 [최대 절전 모드](#)를 종료하십시오.

전지 충전 — 전지가 소모된 것 같습니다.

1. 전지를 다시 설치하십시오.
2. AC 어댑터를 사용하여 컴퓨터를 전원 콘센트에 연결하십시오.
3. 컴퓨터의 전원을 켜십시오.

전지 상태 표시등 점검 — 전지 상태 표시등이 주황색으로 깜박거리거나 주황색으로 켜져 있는 경우, 전지 충전량이 적거나 소모되었다는 것을 의미합니다. 컴퓨터를 전원 콘센트에 연결하십시오.

전지 상태 표시등이 녹색과 주황색으로 깜박거리면 전지가 과열되어 충전할 수 없는 상태입니다. 컴퓨터를 끄고 전원 콘센트에서 분리한 다음 전지와 컴퓨터가 실내 온도에 맞게 식을 때까지 기다리십시오.

전지 상태 표시등이 주황색으로 빠르게 깜박거리면 전지에 결함이 있는 것입니다. Dell에 문의하십시오.

전원 콘센트 검사 — 스탠드와 같은 다른 장치를 사용하여 전원 콘센트가 올바르게 작동하는지 확인하십시오.
AC 어댑터 점검 — AC 어댑터 케이블의 연결 상태를 점검하십시오. AC 어댑터에 표시등이 있는 경우 표시등이 켜져 있는지 확인하십시오.
전원 콘센트에 직접 컴퓨터 연결 — 전원 보호 장치, 전원 스트립, 연장 케이블을 사용하지 않은 상태에서 컴퓨터가 켜지는지 확인하십시오.
간섭 유발 요인 제거 — 근처에 있는 팬, 형광등, 할로겐 램프, 기타 전자 제품을 끄십시오.
전원 등록 정보 조정 — " 전원 관리 "를 참조하십시오.
메모리 모듈 재배치 — 컴퓨터 전원 표시등이 켜져 있지만 디스플레이에 아무 것도 나타나지 않는 경우 메모리 모듈을 재배치 하십시오.

오류 메시지

표시된 메시지가 다음 목록에 없는 경우, 운영 체제 설명서 또는 메시지가 나타났을 때 사용하고 있던 프로그램 설명서를 참조하십시오.

Auxiliary device failure — 터치패드, 트랙 스틱 또는 외장형 마우스에 문제가 있을 수 있습니다. 외장형 마우스의 케이블 연결 상태를 점검하십시오. System Setup 프로그램의 Pointing Device 옵션을 활성화하십시오. 문제가 지속되면 Dell에 문의 하십시오.
Bad command or file name — 명령을 올바르게 입력했는지, 정확한 위치에 띄어쓰기를 했는지, 올바른 경로명을 입력했는지 확인하십시오.
Cache disabled due to failure — 마이크로프로세서에 내장된 주 캐쉬에 오류가 발생했습니다. Dell에 문의 하십시오.
CD drive controller failure — CD 드라이브가 컴퓨터 명령에 응답하지 않습니다. " 드라이브 문제 "를 참조하십시오.
Data error — 플로피 또는 하드 드라이브에서 데이터를 읽을 수 없습니다. " 드라이브 문제 "를 참조하십시오.
Decreasing available memory — 1개 이상의 메모리 모듈에 결함이 있거나 잘못 장착되어 있습니다. 메모리 모듈을 재장착 하고 필요하면 교체하십시오.
Disk C: failed initialization — 하드 드라이브 초기화에 실패했습니다. " Dell 진단 프로그램 사용 "의 설명대로 Hard-Disk Drive 검사를 실행하십시오.

Floppy drive 0 seek failure — 시스템 구성 정보가 하드웨어 구성과 일치하지 않는 것 같습니다. "[Dell 진단 프로그램 사용](#)"의 설명대로 Diskette 검사를 실행하십시오.

Diskette read failure — 플로피 디스크에 결함이 있는 것 같습니다. 드라이브 사용 표시등이 켜지면 다른 디스크를 넣어보십시오. "[드라이브 문제](#)"를 참조하십시오.

Diskette subsystem reset failed — 플로피 드라이브 컨트롤러에 결함이 있는 것 같습니다. "[Dell 진단 프로그램 사용](#)"의 설명대로 Diskette 검사를 실행하십시오.

Diskette write-protected — 플로피 디스크가 쓰기 방지되어 있어 작업을 마칠 수 없습니다. 쓰기 방지 노치를 미십시오.

Drive not ready — 작업을 진행하려면 드라이브에 플로피 디스크를 넣거나 베이에 하드 드라이브를 설치하십시오. 플로피 디스크를 넣거나 배출 단추가 살짝 튀어나올 때까지 드라이브로 플로피 디스크를 미십시오. 또는 하드 드라이브 베이에 [하드 드라이브를 설치](#)하십시오.

Error reading PCMCIA card — 컴퓨터가 PC 카드를 인식하지 못합니다. [카드를 다시 넣거나](#) 다른 PC 카드를 넣어보십시오.

Extended memory size has changed — NVRAM에 기록된 메모리의 용량과 컴퓨터에 설치된 메모리의 용량이 일치하지 않습니다. 컴퓨터를 재시작하십시오. 오류 메시지가 다시 나타나면 [Dell에 문의](#)하십시오.

Gate A20 failure — 메모리 모듈이 느슨하게 설치된 것 같습니다. [메모리 모듈을 재설치](#)하고 필요하면 교체하십시오.

General failure — 운영 체제에서 명령을 전달할 수 없습니다. 이 메시지에는 대개 Printer out of paper와 같은 특정 메시지가 함께 나타납니다. 적절한 조치를 취하십시오.

Hard-disk drive configuration error — 컴퓨터가 드라이브 종류를 인식하지 못합니다. 컴퓨터의 전원을 끄고 [하드 드라이브를 분리](#)한 다음 부팅 플로피 디스크 또는 CD로 컴퓨터를 부팅하십시오. 그런 다음 컴퓨터를 끄고 하드 드라이브를 재설치한 후 컴퓨터를 재시작하십시오. "[Dell 진단 프로그램 사용](#)"의 설명대로 Hard-Disk Drive 검사를 실행하십시오.

Hard-disk drive controller failure 0 — 하드 드라이브가 컴퓨터 명령에 응답하지 않습니다. 컴퓨터의 전원을 끄고 [하드 드라이브를 분리](#)한 다음 부팅 플로피 디스크 또는 CD로 컴퓨터를 부팅하십시오. 그런 다음 컴퓨터를 끄고 하드 드라이브를 재설치한 후 컴퓨터를 재시작하십시오. 문제가 지속되면 다른 드라이브로 다시 시도하십시오. "[Dell 진단 프로그램 사용](#)"의 설명대로 Hard-Disk Drive 검사를 실행하십시오.

Hard-disk drive failure — 하드 드라이브가 컴퓨터 명령에 응답하지 않습니다. 컴퓨터의 전원을 끄고 [하드 드라이브를 분리](#)한 다음 부팅 플로피 디스크 또는 CD로 컴퓨터를 부팅하십시오. 그런 다음 컴퓨터를 끄고 하드 드라이브를 재설치한 후 컴퓨터를 재시작하십시오. 문제가 지속되면 다른 드라이브로 다시 시도하십시오. "[Dell 진단 프로그램 사용](#)"의 설명대로 Hard-Disk Drive 검사를 실행하십시오.

Hard-disk drive read failure — 하드 드라이브에 결함이 있는 것 같습니다. 컴퓨터의 전원을 끄고 [하드 드라이브를 분리](#)한

다음 부팅 플로피 디스크 또는 CD로 컴퓨터를 부팅하십시오. 그런 다음 컴퓨터를 끄고 하드 드라이브를 재설치한 후 컴퓨터를 재시작하십시오. 문제가 지속되면 다른 드라이브로 다시 시도하십시오. "[Dell 진단 프로그램 사용](#)"의 설명대로 Hard-Disk Drive 검사를 실행하십시오.

Insert bootable media — 운영 체제에서 부팅할 수 없는 플로피 디스크나 CD로 부팅을 시도하고 있습니다. 부팅 플로피 디스크 또는 CD를 넣으십시오.

Invalid configuration information—please run System Setup Program — 시스템 구성 정보가 하드웨어 구성과 일치하지 않습니다. 이러한 메시지는 대개 메모리 모듈을 설치한 후에 나타나는 경우가 많습니다. System Setup 프로그램에서 해당 옵션을 수정하십시오. "[시스템 설치 프로그램 사용](#)"을 참조하십시오.

Keyboard clock line failure — 외장형 키보드 케이블의 연결 상태를 점검하십시오. "[Dell 진단 프로그램 사용](#)"의 설명대로 Keyboard Controller 검사를 실행하십시오.

Keyboard controller failure — 외장형 키보드 케이블의 연결 상태를 점검하십시오. 컴퓨터를 재시작하고 부팅하는 동안 키보드나 마우스를 건드리지 마십시오. "[Dell 진단 프로그램 사용](#)"의 설명대로 Keyboard Controller 검사를 실행하십시오.

Keyboard data line failure — 외장형 키보드 케이블의 연결 상태를 점검하십시오. "[Dell 진단 프로그램 사용](#)"의 설명대로 Keyboard Controller 검사를 실행하십시오.

Keyboard stuck key failure — 외장형 키보드 또는 키패드의 케이블 연결 상태를 점검하십시오. 컴퓨터를 재시작하고 부팅 루틴 동안 키보드나 키를 건드리지 마십시오. "[Dell 진단 프로그램 사용](#)"의 설명대로 Stuck Key 검사를 실행하십시오.

Memory address line failure at address, read value expecting value — 메모리 모듈에 결함이 있거나 올바르게 장착되어 있지 않습니다. [메모리 모듈을 재설치](#)하고 필요하면 교체하십시오.

Memory allocation error — 실행하려는 소프트웨어가 운영 체제, 다른 프로그램, 유틸리티와 충돌합니다. 컴퓨터를 끄고 30초 정도 기다린 다음, 컴퓨터를 재시작하십시오. 프로그램을 다시 실행하십시오. 오류 메시지가 계속 나타나면 소프트웨어 설명서를 참조하십시오.

Memory data line failure at address, read value expecting value — 메모리 모듈에 결함이 있거나 올바르게 장착되어 있지 않습니다. [메모리 모듈을 재설치](#)하고 필요하면 교체하십시오.

Memory double word logic failure at address, read value expecting value — 메모리 모듈에 결함이 있거나 올바르게 장착되어 있지 않습니다. [메모리 모듈을 재설치](#)하고 필요하면 교체하십시오.

Memory odd/even logic failure at address, read value expecting value — 메모리 모듈에 결함이 있거나 올바르게 장착되어 있지 않습니다. [메모리 모듈을 재설치](#)하고 필요하면 교체하십시오.

Memory write/read failure at address, read value expecting value — 메모리 모듈에 결함이 있거나 올바르게 장착되어 있

지 않습니다. [메모리 모듈을 재설치](#)하고 필요하면 교체하십시오.

No boot device available — 시스템이 플로피 디스크나 하드 드라이브를 찾지 못합니다. 플로피 드라이브가 부팅 장치인 경우 드라이브에 부팅 플로피 디스크를 넣었는지 확인하십시오. 하드 드라이브가 부팅 장치인 경우 드라이브가 설치되어 있는지, 올바르게 장착했는지, 부팅 장치로 분할되어 있는지 확인하십시오.

No boot sector on hard drive — 운영 체제가 손상된 것 같습니다. [Dell에 문의](#)하십시오.

No timer tick interrupt — 시스템 보드 칩이 오작동하는 것 같습니다. "[Dell 진단 프로그램 사용](#)"의 설명대로 System Set 검사를 실행하십시오.

Non-system disk or disk error — 플로피 디스크가 플로피 드라이브에 있습니다. 플로피 디스크를 꺼내고 컴퓨터를 재시작하십시오.

Not a boot diskette — 운영 체제에서 부팅할 수 없는 플로피 디스크로 부팅을 시도하고 있습니다. 부팅 플로피 디스크를 넣으십시오.

Operating system not found — [Dell에 문의](#)하십시오.

Optional ROM bad checksum — ROM 옵션에 문제가 발생했습니다. [Dell에 문의](#)하십시오.

A required .DLL file was not found — 열리는 프로그램의 기본 파일이 누락되었습니다. 프로그램을 삭제하고 다시 설치하십시오.

Microsoft® Windows® XP

1. 시작 단추를 클릭하고 제어판을 클릭하십시오.
2. 프로그램 추가 또는 제거를 클릭하십시오.
3. 제거할 프로그램을 선택하십시오.
4. 제거 또는 변경/제거를 클릭하고 화면의 지침을 수행하십시오.
5. 설치 지침은 프로그램 설명서를 참조하십시오.

Windows 2000

1. 시작 단추를 클릭하고 설정을 지정한 다음 제어판을 클릭하십시오.
2. 프로그램 추가/제거 아이콘을 더블 클릭하십시오.
3. 삭제하려는 프로그램을 선택하십시오.
4. 프로그램 변경 또는 제거를 클릭하십시오.
5. 설치 지침은 프로그램 설명서를 참조하십시오.

Sector not found — 운영 체제에서 플로피 또는 하드 드라이브의 섹터를 찾지 못합니다. 플로피 디스크 또는 하드 드라이브의 섹터나 FAT가 손상된 것 같습니다. Windows 오류 점검 유틸리티를 실행하여 플로피 디스크나 하드 드라이브의 파일 구조를

점검하십시오. [Windows 도움말 및 지원 센터](#)(Windows 2000의 경우 도움말)에서 지시사항을 참조하십시오. 많은 섹터에 결함이 있으면 데이터를 백업하고(가능한 경우) 플로피 디스크나 하드 드라이브를 다시 포맷하십시오.

Seek error — 운영 체제에서 플로피 디스크나 하드 드라이브의 특정 트랙을 찾지 못합니다. 플로피 디스크에 오류가 있는 경우, 다른 플로피 디스크를 사용하십시오.

Shutdown failure — 시스템 보드의 칩이 오작동하는 것 같습니다. "[Dell 진단 프로그램 사용](#)"의 설명대로 System Set 검사를 실행하십시오.

Time-of-day clock lost power — 시스템 구성 설정값이 손상되었습니다. 컴퓨터를 전원 콘센트에 연결하여 전지를 충전하십시오. 문제가 지속되면 System Setup 프로그램을 실행하여 데이터를 복구하십시오. 그런 다음 즉시 프로그램을 종료하십시오. "[시스템 설치 프로그램 사용](#)"을 참조하십시오. 메시지가 다시 나타나면 [Dell에 문의](#)하십시오.

Time-of-day clock stopped — 시스템 구성 설정을 유지해주는 예비 전지가 소모된 것 같습니다. 컴퓨터를 전원 콘센트에 연결하여 전지를 충전하십시오. 문제가 지속되면 [Dell에 문의](#)하십시오.

Time-of-day not set—please run the System Setup program — System Setup 프로그램에 저장된 시간 또는 날짜가 시스템 클럭과 일치하지 않습니다. Date 및 Time 옵션의 설정값을 수정하십시오. "[시스템 설치 프로그램 사용](#)"을 참조하십시오.

Timer chip counter 2 failed — 시스템 보드 칩이 오작동하는 것 같습니다. "[Dell 진단 프로그램 사용](#)"의 설명대로 System Set 검사를 실행하십시오.

Unexpected interrupt in protected mode — 키보드 컨트롤러가 오작동하거나 메모리 모듈이 느슨하게 설치되어 있는 것 같습니다. "[Dell 진단 프로그램 사용](#)"의 설명대로 System Memory 검사 및 Keyboard Controller 검사를 실행하십시오.

x:\ is not accessible. The device is not ready — 드라이브에 디스크를 넣고 다시 시도하십시오.

Warning: Battery is critically low — [전지가 거의 다 소모되었습니다](#). 전지를 교체하거나 컴퓨터를 전원 콘센트에 연결하십시오. 아니면 [최대 절전 모드](#)를 실행하거나 컴퓨터의 전원을 끄십시오.

비디오 및 디스플레이 문제

수행한 점검사항을 [진단 점검사항](#)에 기입하십시오.

디스플레이에 아무 것도 나타나지 않는 경우

 주: 컴퓨터에서 지원하는 것보다 높은 해상도가 필요한 프로그램을 사용하는 경우, 컴퓨터에 외장형 모니터를 연결하는 것이 좋습니다.



전지 점검 — 전지를 사용하여 컴퓨터에 전력을 공급하고 있는 경우 전지가 소모된 것 같습니다. AC 어댑터를 사용하여 컴퓨터를 전원 콘센트에 연결하고 컴퓨터를 켜십시오.

전원 콘센트 검사 — 스탠드와 같은 다른 장치를 사용하여 전원 콘센트가 올바르게 작동하는지 확인하십시오.

AC 어댑터 점검 — AC 어댑터 케이블의 연결 상태를 점검하십시오. AC 어댑터에 표시등이 있는 경우 표시등이 켜져 있는지 확인하십시오.

전원 콘센트에 직접 컴퓨터 연결 — 전원 보호 장치, 전원 스트립, 연장 케이블을 사용하지 않은 상태에서 컴퓨터가 켜지는지 확인하십시오.

전원 등록 정보 조정 — Windows 도움말 또는 Windows [도움말 및 지원 센터](#)에서 대기 키워드로 검색하십시오.

비디오 이미지 전환 — 컴퓨터에 외장형 모니터가 연결되어 있는 경우에는   를 눌러 비디오 이미지를 디스플레이로 전환하십시오.

디스플레이가 희미한 경우

밝기 조정 — 밝기를 조정하는 방법은 "[밝기 조정](#)"을 참조하십시오.

컴퓨터 또는 모니터와 서브우퍼를 멀리 떨어뜨려 놓기 — 외장형 스피커 시스템에 서브우퍼가 포함되어 있는 경우 서브우퍼를 컴퓨터 또는 외장형 모니터에서 최소 60cm(2 피트) 이상 떨어진 곳에 놓아야 합니다.

간섭 유발 요인 제거 — 근처에 있는 팬, 형광등, 할로겐 램프, 기타 전자 제품을 끄십시오.

컴퓨터를 다른 방향으로 돌리기 — 화면 상태를 저하시키는 직사광선을 차단하십시오.

Windows 디스플레이 설정 조정 —

Windows XP

1. 시작 단추를 클릭하고 제어판을 클릭하십시오.
2. 모양 및 테마를 클릭하십시오.
3. 변경하려는 영역을 클릭하거나 디스플레이 아이콘을 클릭하십시오.
4. 색품질과 화면 해상도를 다르게 설정하십시오.

Windows 2000

1. 시작 단추를 클릭하고 설정을 지정한 다음 제어판을 클릭하십시오.

2. 디스플레이 아이콘을 더블 클릭한 다음, 설정 탭을 클릭하십시오.
3. 색, 해상도, 고급 설정을 다르게 설정하십시오.

Video 진단 검사 실행 — 오류 메시지가 나타나지 않고 디스플레이 문제가 여전히 지속되면서 디스플레이 화면이 불완전하게 나타나는 경우, [Dell 진단 프로그램](#)의 Video 장치 그룹을 실행하십시오. 그런 다음 [Dell에 문의](#)하십시오.

"오류 메시지" 참조 — 오류 메시지가 나타나면 "[오류 메시지](#)"를 참조하십시오.

디스플레이에 일부분만 나타나는 경우

외장형 모니터 연결 —

1. 컴퓨터를 종료하고 컴퓨터에 외장형 모니터를 연결하십시오.
2. 컴퓨터와 모니터를 켜고 모니터 밝기와 대비를 조정하십시오.



외장형 모니터가 작동하면, 컴퓨터 디스플레이 또는 비디오 컨트롤러에 결함이 있는 것 같습니다. [Dell에 문의](#)하십시오.

사운드 및 스피커 문제

수행한 점검사항을 [진단 점검사항](#)에 기입하십시오.

내장 스피커에 문제가 있는 경우

Windows 볼륨 제어부 조정 — 화면 우측 하단부에 있는 스피커 아이콘을 더블 클릭하십시오. 볼륨이 반대로 설정되거나 사운드가 음소거로 설정되어 있는지 확인하십시오. 볼륨, 베이스 또는 3중 제어부를 조정하여 소리 문제를 해결하십시오.

키보드 단축 키를 사용하여 볼륨 조정 — "[키보드 및 터치패드 사용](#)"을 참조하십시오.   를 누르면 내장형 스피커가 비활성화(음소거)되거나 다시 활성화됩니다.

사운드(오디오) 드라이버 재설치 — "[드라이버 및 유틸리티 재설치](#)"를 참조하십시오.

Windows 2000인 경우에만 CD 드라이브용 디지털 오디오가 활성화되어 있는지 확인 —

1. 시작 단추를 클릭하고 설정을 지정한 다음 제어판을 클릭하십시오.
2. 시스템 아이콘을 더블 클릭하십시오.
3. 하드웨어 탭을 클릭하십시오.

4. 장치 관리자를 클릭하십시오.
5. DVD/CD-ROM 드라이브를 더블 클릭하십시오.
6. 드라이브 이름을 더블 클릭하십시오.
7. 드라이브 등록 정보 화면에서 등록 정보 탭을 클릭하십시오.
8. 화면 하단부에 있는 상자를 클릭하여 CD 또는 DVD 드라이브용 디지털 오디오를 활성화하십시오.

외장형 스피커에 문제가 있는 경우



주: 일부 MP3 플레이어의 볼륨 제어 기능은 Windows 볼륨 설정을 덮어씁니다. MP3 음악을 청취한 경우, 플레이어의 볼륨을 줄이거나 켜는지 확인하십시오.

스피커 케이블의 연결 상태 점검 — 스피커와 함께 제공된 설치 도표를 참조하십시오.

전원 콘센트 검사 — 스탠드와 같은 다른 장치를 사용하여 전원 콘센트가 올바르게 작동하는지 확인하십시오.

스피커가 켜져 있는지 확인 — 스피커와 함께 제공된 설치 도표를 참조하십시오.

Windows 볼륨 제어부 조정 — 화면 우측 하단부에 있는 스피커 아이콘을 더블 클릭하십시오. 볼륨이 반대로 설정되거나 사운드가 음소거로 설정되어 있는지 확인하십시오. 볼륨, 베이스 또는 3중 제어부를 조정하여 소리 문제를 해결하십시오.

스피커 검사 — 스피커 오디오 케이블을 컴퓨터의  커넥터에 꽂으십시오. 헤드폰 볼륨 제어부가 올라가 있는지 확인하십시오. 음악 CD를 재생하십시오.

스피커 자체 검사 실행 — 일부 스피커 시스템에는 서버우퍼에 자체 검사 단추가 있습니다. 자체 검사 지침에 대한 자세한 내용은 스피커 설명서를 참조하십시오.

발생가능한 간섭 제거 — 근처에 있는 팬, 형광등, 할로겐 램프를 끄고 간섭을 일으켰는지 점검하십시오.

사운드(오디오) 드라이버 재설치 — "[드라이버 및 유틸리티 재설치](#)"를 참조하십시오.

Misc. PCI Devices 진단 검사 — "[Dell 진단 프로그램 사용](#)"을 참조하십시오. 검사가 올바르게 완료되면 컨트롤러가 제대로 작동합니다.

문제가 지속되거나 검사가 완료되지 않은 경우에는 [Dell에 문의](#)하십시오.

Windows 2000인 경우에만 CD 드라이브용 디지털 오디오가 활성화되어 있는지 확인 —

1. 시작 단추를 클릭하고 설정을 지정한 다음 제어판을 클릭하십시오.
2. 시스템 아이콘을 더블 클릭하십시오.

3. 하드웨어 탭을 클릭하십시오.
4. 장치 관리자를 클릭하십시오.
5. DVD/CD-ROM 드라이브를 더블 클릭하십시오.
6. 드라이브 이름을 더블 클릭하십시오.
7. 드라이브 등록 정보 화면에서 등록 정보 탭을 클릭하십시오.
8. 화면 하단부에 있는 상자를 클릭하여 CD 또는 DVD 드라이브용 디지털 오디오를 활성화하십시오.

프린터 문제

수행한 여러 검사를 [진단 점검사항](#)에 기입하십시오.

프린터 케이블의 연결 상태 점검 — 프린터 케이블이 컴퓨터에 올바르게 연결되어 있는지 확인하십시오.

프린터 케이블 점검 —

1. 시스템을 종료하고 프린터를 끄십시오.
2. 프린터 케이블을 제대로 작동하는 케이블로 교체하십시오.
3. 프린터와 컴퓨터를 켜고 다시 인쇄해보십시오.
4. 인쇄가 되면 [Dell에 문의](#)하여 새 프린터 케이블을 구입하십시오.

전원 콘센트 검사 — 스탠드와 같은 다른 장치를 사용하여 전원 콘센트가 올바르게 작동하는지 확인하십시오.

프린터가 켜져 있는지 확인 — 프린터와 함께 제공된 설명서를 참조하십시오.

Windows에서 프린터 인식 여부 확인 —

Windows XP

1. 시작 단추를 클릭하고 제어판을 클릭하십시오.
2. 프린터 및 기타 하드웨어를 클릭하십시오.
3. 설치된 프린터 또는 팩스 프린터 보기를 클릭하십시오. 프린터 모델이 표시되어 있으면 프린터 아이콘을 마우스 오른쪽으로 클릭하십시오.
4. 속성을 클릭한 다음 포트 탭을 선택하십시오. 다음 포트로 인쇄:가 LPT1 (프린터 포트)로 설정되었는지 확인하십시오.

Windows 2000

1. 시작 단추를 클릭하고 설정을 선택한 다음 프린터를 클릭하십시오.

프린터 모델이 표시되어 있으면 프린터 아이콘을 마우스 오른쪽으로 클릭하십시오.

- 속성을 클릭한 다음 포트 탭을 선택하십시오.
- 다음 포트로 인쇄: 옵션이 USB로 설정되어 있는지 확인하십시오.

프린터 드라이버 재설치 — "[드라이버 및 유틸리티 재설치](#)"를 참조하십시오.

프린터 점검 — 프린터 자체 검사를 실행하십시오. 검사가 완료되지 않으면 프린터에 결함이 있는 것입니다. 프린터 제조업체에 문의하십시오.

모뎀 및 인터넷 연결 문제

- ➡ **주의사항:** 모뎀은 아날로그 전화 벽 잭에만 연결하십시오. 디지털 전화 네트워크에 연결하면 모뎀이 손상될 수 있습니다.
- ➡ **주의사항:** 모뎀과 네트워크 커넥터는 모양이 비슷합니다. 전화선을 네트워크 커넥터에 꽂지 마십시오.

수행한 점검사항을 [진단 점검사항](#)에 기입하십시오.

- 📧 **주:** ISP(Internet Service Provider)에 연결할 수 있다면 모뎀이 올바르게 작동하는 것입니다. 모뎀이 올바르게 작동하는데도 문제가 여전히 나타나면 ISP에 문의하십시오.

전화 벽 잭 점검 — 전화선을 모뎀에서 분리하여 전화기에 연결하십시오. 신호음을 들어 보십시오. 버튼식 전화인지 확인하십시오. 모뎀을 다른 전화벽 잭에 연결하십시오.

연결 속도를 늦추면 전화선 또는 네트워크 상태로 인해 전화에서 소음이 들릴 수 있습니다. 자세한 내용은 전화 회사나 네트워크 관리자에게 문의하십시오.

모뎀을 전화 벽 잭에 직접 연결 — 다른 전화 장치와 회선을 공유하고 있는 경우(예를 들면 응답기, 팩스, 서지 방지기, 회선 조절기 등), 그러한 장치를 모두 분리하고 전화선을 사용하여 모뎀을 직접 전화 벽 잭에 연결하십시오.

연결 상태 점검 — 전화선이 모뎀에 연결되어 있는지 확인하십시오.

전화선 점검 — 다른 전화선을 사용해보십시오. 사용하는 라인 길이가 3m(10ft)보다 길면 좀 더 짧은 라인을 사용해보십시오.

불규칙한 신호음 — 음성 메일 서비스를 이용하는 경우 메시지가 수신될 때 신호음이 일정하지 않습니다. 신호음을 되돌리는 방법은 전화 회사에 문의하십시오.

통화 대기(캐치 폰) 끄기 — 전화 번호부에서 이 기능을 비활성화하는 지침을 참조하십시오. 그런 다음 전화 접속 네트워킹 연결 등록 정보를 조정하십시오.

1. 시작 단추를 클릭하고 제어판을 클릭하십시오.
2. 프린터 및 기타 하드웨어, 전화 및 모뎀 옵션, 전화 걸기 규칙 탭을 차례로 클릭한 다음 편집...을 클릭하십시오.
3. 편집 위치 창에서 통화 대기, 전화 걸기 비활성화:가 표시되어 있는지 확인한 다음, 전화 번호부에 나와 있는대로 해당 코드를 선택하십시오.
4. 적용을 클릭한 다음, 확인을 클릭하십시오.
5. 전화 및 모뎀 옵션 창을 닫으십시오.
6. 제어판 창을 닫으십시오.

Windows 2000

1. 시작 단추를 클릭하고 설정을 지정한 다음 제어판을 클릭하십시오.
2. 전화 및 모뎀 옵션을 클릭하십시오.
3. 전화 걸기 규칙 탭을 클릭한 다음 편집을 클릭하십시오.
4. 통화 대기, 전화 걸기 비활성화:가 표시되어 있는지 확인한 다음, 전화 번호부에 나와 있는대로 해당 코드를 선택하십시오.
5. 적용을 클릭한 다음, 확인을 클릭하십시오.
6. 전화 및 모뎀 옵션 창을 닫으십시오.

모뎀이 Windows와 통신하는지 확인 —

Windows XP

1. 시작 단추를 클릭하고 제어판을 클릭하십시오.
2. 프린터 및 기타 하드웨어를 클릭하고 전화 및 모뎀 옵션을 클릭하십시오.
3. 모뎀 탭을 클릭하십시오.
4. 모뎀에 알맞은 COM 포트를 클릭하십시오.
5. 등록 정보를 클릭하고 진단 탭을 클릭한 다음, 쿼리 모뎀을 클릭하여 모뎀이 Windows와 통신하고 있는지 확인하십시오.

모든 명령에 응답이 수신되면 모뎀이 올바르게 작동하고 있는 것입니다.

Windows 2000

1. 시작 단추를 클릭하고 설정을 지정한 다음 제어판을 클릭하십시오.
2. 전화 및 모뎀 옵션을 더블 클릭하십시오.

같은 모뎀에 여러 항목이 있거나 설치되어 있지 않은 모뎀이 목록에 있는 경우, 항목을 삭제하고 컴퓨터를 재시작한 다음 1단계와 2단계를 반복하십시오.

3. 모뎀 탭을 클릭하십시오.
4. 모뎀에 알맞은 COM 포트를 클릭하십시오.
5. 등록 정보를 클릭하고 진단 탭을 클릭한 다음, 쿼리 모뎀을 클릭하여 모뎀이 Windows와 통신하고 있는지 확인하십시오.

모든 명령에 응답이 수신되면 모뎀이 올바르게 작동하고 있는 것입니다.

터치패드 또는 마우스 문제

수행한 여러 검사를 [진단 점검사항](#)에 기입하십시오.

터치패드 설정 점검 —

Windows XP

1. 시작 단추를 클릭하고 제어판을 클릭한 다음 프린터 및 기타 하드웨어를 클릭하십시오.
2. 마우스를 클릭하십시오.
3. 설정을 조정하십시오.

Windows 2000

1. 시작 단추를 클릭하고 설정을 지정한 다음 제어판을 클릭하십시오.
2. 마우스 아이콘을 더블 클릭하십시오.
3. 설정을 조정하십시오.

마우스 케이블 점검 — 컴퓨터를 종료하십시오. 마우스 케이블을 분리하고 손상되었는지 확인한 다음 케이블을 다시 단단히 연결하십시오.

마우스 연장 케이블을 사용하는 경우, 이 케이블을 분리하고 컴퓨터에 마우스를 직접 연결하십시오.

마우스와 관련된 문제 확인을 위해 터치패드 점검 —

1. 컴퓨터를 종료하십시오.
2. 마우스를 분리하십시오.
3. 컴퓨터의 전원을 켜십시오.
4. Windows 바탕 화면에서 터치패드로 커서를 움직여 아이콘을 선택하고 여십시오.

터치패드가 올바르게 작동한다면 마우스에 결함이 있는 것 같습니다.

시스템 설치 프로그램 설정 점검 — System Setup 프로그램의 입력 장치 옵션에 장치가 올바르게 표시되는지 확인하십시오 (설정을 조정하지 않아도 컴퓨터가 자동으로 USB 마우스를 인식함).

마우스 컨트롤러 검사 — 마우스 컨트롤러(포인터 움직임에 영향을 줌) 및 터치패드나 마우스 단추의 작동을 검사하려면 [Dell 진단 프로그램](#)의 Pointing Devices 장치 그룹에서 Mouse 검사를 실행하십시오.

터치패드 드라이버 재설치 — "[드라이버 및 유틸리티 재설치](#)"를 참조하십시오.

외장형 키보드 문제

수행한 여러 검사를 [진단 점검사항](#)에 기입하십시오.



주: MS-DOS® 모드나 [Dell 진단 프로그램](#) 또는 System Setup 프로그램 실행시 내장형 키보드를 사용하십시오. 외장형 키보드를 연결하여 사용하는 경우에도 내장형 키보드 기능은 모두 작동합니다.

키보드 케이블 점검 — 컴퓨터를 종료하십시오. 키보드 케이블을 분리하고 손상되었는지 확인한 다음 케이블을 다시 단단히 연결하십시오.

키보드 연장 케이블을 사용하는 경우, 케이블을 분리하고 키보드를 컴퓨터에 직접 연결하십시오.

외장형 키보드 점검 —

1. 컴퓨터를 끄고 1분 정도 기다린 다음 다시 켜십시오.
2. 키보드에 있는 숫자, 대문자, 스크롤 락 표시등이 부팅 루틴 동안 깜박거리는지 확인하십시오.
3. Windows 바탕 화면에서 시작 단추를 클릭하고, 프로그램, 보조프로그램을 차례로 지정한 다음 메모장을 클릭하십시오.
4. 외장형 키보드로 몇 개의 문자를 입력하여 화면에 나타나는지 확인하십시오.

문자가 나타나지 않으면, 외장형 키보드에 결함이 있는 것입니다.

외장형 키보드와 관련된 문제를 확인하기 위해 내장형 키보드 점검 —

1. 컴퓨터를 종료하십시오.
2. 외장형 키보드를 분리하십시오.
3. 컴퓨터의 전원을 켜십시오.
4. Windows 바탕 화면에서 시작 단추를 클릭하고, 프로그램, 보조프로그램을 차례로 지정한 다음 메모장을 클릭하십시오.
5. 외장형 키보드로 몇 개의 문자를 입력하여 화면에 나타나는지 확인하십시오.

외장형 키보드를 사용하지 않았는데 문자가 나타나면 외장형 키보드에 결함이 있는 것입니다.

키보드 진단 검사 실행 — [Dell 진단 프로그램](#)의 PC-AT Compatible Keyboards 검사를 실행하십시오. 검사 결과 외장형 키보드 결함이 발견되면 [Dell에 문의](#)하십시오.

입력하지 않은 문자가 나타나는 경우

숫자 키패드 비활성화 — 문자 대신 숫자가 표시될 때 숫자 키패드를 비활성화하려면



를 누르십시오. 숫자 잠금 표시등이 꺼져 있는지 확인하십시오.

드라이브 문제

수행한 점검사항을 [진단 점검사항](#)에 기입하십시오.

플로피 드라이브로 파일을 저장할 수 없는 경우

외장형 플로피 드라이브가 컴퓨터에 연결되어 있는지 확인 — [Dell D/Bay에 플로피 드라이브를 설치](#)하거나 USB 케이블 옵션을 사용하여 플로피 드라이브를 컴퓨터에 연결하십시오.

Windows의 드라이브 인식 여부 확인 — Windows XP의 경우, 시작 단추를 클릭한 다음 내 컴퓨터를 클릭하십시오. 다른 운영체제의 경우, 내 컴퓨터를 더블 클릭하십시오. 드라이브가 표시되지 않으면 안티바이러스로 전체 검사를 하고 바이러스가 삭제되었는지 확인하십시오. 바이러스로 인해 Windows가 드라이브를 인식하지 못할 수 있습니다. 부팅 디스크를 넣고 컴퓨터를 재시작하십시오.

디스크의 쓰기 방지 여부 확인 — 쓰기 방지되어 있는 디스크에는 데이터를 저장할 수 없습니다.

다른 플로피 디스크 사용 — 다른 디스크를 넣어 기존의 디스크에 결함이 있는지 확인하십시오.

드라이브 재설치 —

1. 열려 있는 모든 파일을 저장하고 닫은 다음, 프로그램을 모두 종료하고 컴퓨터를 종료하십시오.
2. [Dell D/Bay](#)에서 드라이브를 분리하십시오.
3. 드라이브를 재설치하십시오.
4. 컴퓨터의 전원을 켜십시오.

D/Bay 케이블 점검 — 컴퓨터를 종료하십시오. D/Bay 케이블을 컴퓨터에서 분리했다가 다시 연결해보십시오.

드라이브 청소 — 자세한 내용은 "[컴퓨터 청소](#)"를 참조하십시오.

드라이브 오류 점검 —

- 드라이브 오류 메시지가 나타나면 "[오류 메시지](#)"의 설명을 참조하십시오.
- "[Dell 진단 프로그램 사용](#)"의 설명대로 Diskette 검사를 실행하십시오.

CD, CD-RW, DVD 또는 DVD+RW를 재생할 수 없는 경우

 주: 전세계 파일의 종류는 각기 다르기 때문에 모든 DVD 드라이브에서 모든 DVD를 실행할 수 있는 것은 아닙니다.

고속 CD 드라이브에서 진동이 발생하는 것은 정상이며 소음이 날 수도 있습니다. 이러한 소음은 드라이브나 CD의 결함을 의미하지는 않습니다.

Windows의 드라이브 인식 여부 확인 — Windows XP의 경우, 시작 단추를 클릭한 다음 내 컴퓨터를 클릭하십시오. 다른 운영 체제의 경우, 내 컴퓨터를 더블 클릭하십시오. 드라이브가 표시되지 않으면 안티바이러스로 전체 검사를 하고 바이러스가 삭제되었는지 확인하십시오. 바이러스로 인해 Windows가 드라이브를 인식하지 못할 수 있습니다. 부팅 디스크를 넣고 컴퓨터를 재시작하십시오.

다른 디스크 사용 — 다른 디스크를 넣어 기존의 디스크에 결함이 있는지 확인하십시오.

Windows 볼륨 제어부 조정 — 화면 우측 하단부에 있는 스피커 아이콘을 더블 클릭하십시오. 볼륨이 반대로 설정되거나 사운드가 음소거로 설정되어 있는지 확인하십시오.

드라이브 재설치

1. 열려 있는 모든 파일을 저장하고 닫은 다음, 프로그램을 모두 종료하고 컴퓨터를 종료하십시오.
2. 드라이브를 분리하십시오. "[Dell™ D/Bay 사용](#)"에서 지시사항을 참조하십시오.
3. 드라이브를 재설치하십시오.
4. 컴퓨터의 전원을 켜십시오.

드라이브 또는 디스크 청소 — 자세한 지침은 "[컴퓨터 청소](#)"를 참조하십시오.

드라이브 오류 점검

드라이브 오류 메시지가 나타나면 "[오류 메시지](#)"의 설명을 참조하십시오.

[Dell 진단 프로그램](#)의 설명대로 IDE Drives 검사를 실행하십시오.

CD, CD-RW, DVD 또는 DVD+RW 드라이브의 트레이를 꺼낼 수 없는 경우

1. 컴퓨터가 종료되었는지 확인하십시오.
2. 클립을 똑바로 펴서 드라이브 전면에 있는 배출 구멍에 넣고, 트레이가 나올 때까지 세게 누르십시오.
3. 트레이가 걸릴 때까지 부드럽게 당기십시오.

급히거나 삐걱거리는 이상한 소리가 나는 경우

- 프로그램을 실행할 때 나는 소리인지 확인하십시오.
- 디스켓 또는 디스크를 올바르게 넣었는지 확인하십시오.

CD-RW 또는 DVD+RW 드라이브에 쓰기가 중단된 경우

CD-RW에 기록하기 전에 Windows의 대기 또는 최대 절전 모드 비활성화 — Windows 도움말 또는 [Windows 도움말 및 지원 센터](#)에서 대기 또는 최대 절전 키워드로 검색하십시오.

쓰기 속도 낮추기 — CD 또는 DVD 작성 소프트웨어에 대한 자세한 내용은 도움말 파일을 참조하십시오.

열려 있는 다른 모든 프로그램 종료 — CD-RW 또는 DVD+RW에 기록하기 전에 열려 있는 다른 모든 프로그램을 닫으면 문제 발생 가능성을 줄일 수 있습니다.

하드 드라이브와 관련된 문제가 발생한 경우

컴퓨터를 켜기 전에 과열된 컴퓨터 식히기 — 하드 드라이브가 과열되면 운영 체제가 시작되지 않습니다. 컴퓨터를 켜기 전에 실내 온도에 맞춰질 때까지 기다리십시오.

드라이브 오류 점검 —

- Windows 오류 점검 도구를 실행하십시오:
 1. Windows XP의 경우, 시작 단추를 클릭한 다음 내 컴퓨터를 클릭하십시오. Windows 2000의 경우, 내 컴퓨터를 더블 클릭하십시오.
 2. 오류를 검색할 드라이브 문자(로컬 디스크)를 마우스 오른쪽으로 클릭한 다음 속성을 클릭하십시오.
 3. 도구 탭을 클릭하십시오.
 4. 오류 확인에서 지금 검사를 클릭하십시오.
 5. 시작을 클릭하십시오.
- [Dell 진단 프로그램](#)의 설명대로 IDE Drives 검사를 실행하십시오.

PC 카드 문제

PC 카드 점검 — 커넥터에 PC 카드가 올바르게 장착되었는지 확인하십시오.

Windows가 카드를 인식하는지 확인 — Windows 작업 표시줄의 하드웨어 안전 분리 (Windows 2000인 경우 하드웨어 분리 또는 꺼내기) 아이콘을 더블 클릭하십시오. 카드가 목록에 표시되어 있는지 확인하십시오.

PC 카드 진단 검사 실행 — 진단 검사가 카드와 함께 제공되는 경우 지침은 PC 카드와 함께 제공된 설명서를 참조하십시오.

Dell에서 제공한 PC 카드에 문제가 있는 경우 — [Dell에 문의](#)하십시오.

Dell에서 제공하지 않은 PC 카드에 문제가 있는 경우 — PC 카드 제조업체에 문의하십시오.

스마트 카드 문제

스마트 카드 점검 — 스마트 카드가 스마트 카드 슬롯에 올바르게 장착되었는지 확인하십시오.

Windows의 스마트 카드 인식 여부 확인 — Windows 작업 표시줄에서 하드웨어 분리 또는 꺼내기 아이콘을 더블 클릭하십시오. 스마트 카드가 목록에 표시되어 있는지 확인하십시오.

Dell에서 제공한 스마트 카드에 문제가 있는 경우 — [Dell에 문의](#)하십시오.

Dell에서 제공하지 않은 스마트 카드에 문제가 있는 경우 — 스마트 카드 제조업체에 문의하십시오.

네트워크 문제

수행한 점검사항을 [진단 점검사항](#)에 기입하십시오.

네트워크 케이블 커넥터 점검 — 네트워크 케이블 커넥터가 컴퓨터 커넥터와 네트워크 벽 잭에 단단히 연결되어 있는지 확인하십시오.

네트워크 커넥터의 네트워크 표시등 점검 — 녹색등이 켜지면 네트워크 연결이 작동되고 있음을 의미합니다. 상태 표시등이 녹색으로 켜지지 않으면 네트워크 케이블을 교체하십시오. 황색이 켜지면 네트워크 어댑터 드라이버가 로드되어 있고 어댑터가 작동을 감지하고 있음을 의미합니다.

컴퓨터 재시작 — 네트워크로 다시 로그인하십시오.

네트워크 관리자에게 문의 — 네트워크 설정이 올바른지, 네트워크가 작동하고 있는지 확인하십시오.

일반적인 프로그램 문제

수행한 점검사항을 [진단 점검사항](#)에 기입하십시오.



프로그램이 충돌하는 경우

 주: 소프트웨어에는 일반적으로 플로피 디스크나 CD 또는 설명서에 설치 지침이 수록되어 있습니다.

소프트웨어 설명서 참조 — 여러 소프트웨어 제조업체에서는 웹사이트를 운영하고 있으며 여기에는 문제를 해결하는 데 유용한 내용이 포함되어 있습니다. 프로그램을 올바르게 설치하고 구성했는지 확인하십시오. 필요한 경우, 프로그램을 재설치하십시오.

프로그램이 응답하지 않는 경우

프로그램 종료

-    를 동시에 누르십시오.
- 응용 프로그램 탭을 클릭한 다음 응답하지 않는 프로그램을 선택하십시오.
- 작업 종료를 클릭하십시오.

청색 화면이 나타나는 경우

컴퓨터 끄기 — 키를 누르거나 올바르게 종료해도 컴퓨터에서 응답하지 않는 경우, 컴퓨터가 꺼질 때까지 전원 단추를 누르십시오. 전원 단추를 다시 눌러 컴퓨터를 재시작하십시오.

Windows XP

컴퓨터가 재시작됩니다.

Windows 2000

올바르게 Windows 종료되지 않았기 때문에 청색 화면이 나타납니다. 시동하는 동안 ScanDisk가 자동으로 실행됩니다. 화면의

지시사항을 따르십시오.

오류 메시지가 나타나는 경우

"[오류 메시지](#)" 검토 — 메시지를 살펴보고 해당 조치를 취하십시오. 소프트웨어 설명서를 참조하십시오.

소프트웨어와 관련된 문제인지 확인 — [Dell 진단 프로그램](#)에서 System Board Devices 검사를 실행하십시오. 장치 그룹의 모든 검사가 완료되면 소프트웨어와 관련된 문제입니다. 소프트웨어 설명서를 참조하십시오.

Dell™ 컴퓨터가 젖은 경우

 **주의:** 안전하다고 판단되는 경우에만 다음 절차를 수행하십시오. 컴퓨터가 전원 콘센트에 연결되어 있는 경우에는 전원 콘센트에서 전원 케이블을 분리하기 전에 회로 차단기의 AC 전원을 끄십시오. 작동 중인 전원에서 젖은 케이블을 분리할 때는 매우 조심해야 합니다.

1. 컴퓨터를 종료하고, 컴퓨터에서 AC 어댑터를 분리한 다음 전원 콘센트에서 AC 어댑터를 분리하십시오.
2. 연결되어 있는 외장형 장치를 끄고 전원에서 분리한 다음 컴퓨터에서 분리하십시오.
3. 컴퓨터 후면의 금속 커넥터를 만져 사용자 몸의 정전기를 제거하십시오.
4. 설치되어 있는 모든 PC 카드를 분리한 다음 습기가 없는 안전한 곳에 놓아 두십시오.
5. 전지를 꺼내십시오.
6. 전지를 닦고 건조시키기 위해 안전한 곳에 놓아 두십시오.
7. 하드 드라이브를 분리하십시오.
8. [메모리 모듈을 분리하십시오.](#)
9. 디스플레이를 열고 오른쪽 면이 보이도록 컴퓨터를 돌린 다음, 책이나 다른 물건으로 받쳐 공기가 순환되게 하십시오. 컴퓨터가 마를 때까지 실내 온도에서 24시간 정도 두십시오.

 **주의사항:** 빨리 건조시키기 위해 헤어 드라이어나 팬과 같은 인위적인 방법을 사용하지 마십시오.

 **주의:** 전기 충격을 받지 않으려면, 컴퓨터가 완전히 건조된 후 다음 과정을 수행하십시오.

10. 컴퓨터 후면의 금속 커넥터를 먼저 사용자 몸의 정전기를 제거하십시오.
11. 메모리 모듈, 메모리 모듈 덮개 및 나사를 분리하십시오.
12. 하드 드라이브를 다시 끼우십시오.
13. 외부 모듈 베이로 연결하십시오. 분리했던 모든 PC 카드를 다시 끼우십시오.
14. 전지를 교체하십시오.
15. 컴퓨터를 켜고 올바르게 작동하는지 확인하십시오.

 주: 보증 범위에 대한 내용은 시스템 정보 설명서를 참조하십시오.

컴퓨터가 시작되지 않거나 어떤 구성요소가 손상되었는지 확인할 수 없는 경우, [Dell에 문의](#)하십시오.

컴퓨터를 떨어뜨렸거나 손상된 경우

1. 열려 있는 모든 파일을 저장하고 닫은 다음, 프로그램을 모두 종료하고 컴퓨터를 종료하십시오.
2. 컴퓨터와 전원 콘센트에서 AC 어댑터를 분리하십시오.
3. 연결되어 있는 외장형 장치를 끄고 전원에서 분리한 다음 컴퓨터에서 분리하십시오.
4. 전지를 꺼냈다가 다시 설치하십시오.
5. 컴퓨터의 전원을 켜십시오.

 주: 보증 범위에 대한 내용은 시스템 정보 설명서를 참조하십시오.

컴퓨터가 시작되지 않거나 어떤 구성요소가 손상되었는지 확인할 수 없는 경우, [Dell에 문의](#)하십시오.

기타 기술 문제 해결

Dell 지원 웹사이트 방문 — 일반적인 사용법, 설치 및 문제 해결 질문에 대한 도움말은 support.dell.com을 방문하십시오. Dell에서 제공한 하드웨어 및 소프트웨어 지원에 관한 설명은 "[도움말 얻기](#)"를 참조하십시오.

Dell 전자 우편 — support.dell.com을 방문하여 Communicate 목록에 있는 E-Mail Dell을 클릭하십시오. 문제가 발생하여 Dell에 전자 우편으로 메시지를 보내면 몇 시간 이내에 답변을 받으실 수 있습니다. Dell에서 제공한 하드웨어 및 소프트웨어 지원에 관한 설명은 "[도움말 얻기](#)"를 참조하십시오.

Dell에 문의 — Dell 지원 웹사이트(support.dell.com) 또는 전자 우편 서비스를 사용해도 문제를 해결할 수 없는 경우에는 Dell에 문의하여 기술 지원을 요청하십시오. Dell에서 제공한 하드웨어 및 소프트웨어 지원에 관한 설명은 "[도움말 얻기](#)"를 참조하십시오.

Dell 진단 프로그램 사용

- [Dell 진단 프로그램 사용 시기](#)
 - [Dell 진단 프로그램 특징](#)
 - [Dell 진단 프로그램 시작](#)
-

Dell 진단 프로그램 사용 시기

컴퓨터의 주요 구성요소 또는 장치가 제대로 작동하지 않는 경우, 구성요소에 문제가 생긴 것일 수 있습니다. Dell™ 컴퓨터에 문제가 생긴 경우, Dell에 기술 지원을 문의하기 전에 "[문제 해결](#)"의 점검사항을 수행하고 Dell 진단 프로그램을 실행하십시오. Dell 진단 프로그램을 실행하면 Dell의 지원을 받지 않고도 사용자가 신속하게 문제를 해결할 수 있습니다.

사용자가 컴퓨터에 대한 지식이 있고 어떤 부품을 검사해야 하는지 알고 있는 경우, 해당 진단 검사 그룹이나 하위 검사를 선택하십시오. 문제를 진단하는 방법을 잘 모르는 경우, "[Dell 진단 프로그램 시작](#)"을 참조하십시오.

Dell 진단 프로그램 특징

Dell 진단 프로그램을 사용하면 별도의 장치를 사용하지 않고도 데이터를 손상시키지 않고 컴퓨터의 하드웨어를 점검할 수 있습니다. 진단 프로그램을 사용하면 컴퓨터의 작동에 대해 확실히 알 수 있습니다. 사용자 스스로 해결할 수 없는 문제가 발생하여 Dell 서비스 및 지원부에 문의할 때에도, 진단 검사 프로그램 검사를 통해 필요한 주요 정보를 얻을 수 있습니다.

- ➡ **주의사항:** Dell 진단 프로그램은 Dell 컴퓨터를 검사할 때만 사용하십시오. 다른 컴퓨터에서 이 프로그램을 사용하면, 컴퓨터가 비정상적으로 반응하거나 오류 메시지가 나타납니다.

진단 검사 그룹이나 하위 검사에는 다음과 같은 특징이 있습니다:

- 한 개 또는 모든 장치에 대해 빠르게, 전체 또는 사용자 정의 검사를 수행할 수 있는 옵션
- 문제 증상에 따라 검사를 선택할 수 있는 옵션
- 검사 그룹 또는 하위 검사의 반복 횟수를 선택할 수 있는 옵션
- 검사 결과 표시 기능
- 오류가 감지되면 검사를 잠시 멈추거나 검사를 종료할 수 있는 옵션



- 검사 및 장치를 설명하는 광범위한 온라인 도움말
- 검사 그룹 또는 하위 검사의 완료를 알려주는 상태 메시지
- 문제 발견시 나타나는 오류 메시지

Dell 진단 프로그램 시작

Dell 진단 프로그램은 하드 드라이브의 숨겨진 Diagnostics 유틸리티 파티션에 있습니다.

 **주:** 컴퓨터에 화면 이미지가 나타나지 않으면 [Dell에 문의](#)하십시오.

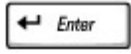

1. 컴퓨터를 종료하십시오.
2. 컴퓨터가 도킹 장치에 연결(도킹)되어 있으면 도킹을 해제하십시오. 자세한 내용은 도킹 장치와 함께 제공된 설명서를 참조하십시오.
3. 컴퓨터를 전원 콘센트에 연결하십시오.

 **주:** 디스플레이에 아무것도 나타나지 않을 경우 음소거 단추를 누른 상태에서  대신 전원 단추를 눌러 Dell 진단 프로그램을 시작하십시오. Diagnostics를 선택하고  를 누를 필요가 없습니다. 컴퓨터는 자동으로 사전 부팅 시스템 평가를 실행합니다.

4. 컴퓨터의 전원을 켜십시오. DELL™ 로고가 나타나면 즉시  를 누르십시오. 시간이 초과되어 Microsoft® Windows® 로고가 나타나면 Windows 바탕 화면이 표시될 때까지 기다리십시오. 컴퓨터를 종료했다가 다시 시작해보십시오.

5. 부팅 장치 목록이 나타나면 Diagnostics를 선택하고  를 누르십시오.

컴퓨터의 시스템 보드, 키보드, 하드 드라이브 및 디스플레이를 처음에 순서대로 검사해주는 사전 부팅 시스템 평가(Pre-boot System Assessment)가 시작됩니다.

- 검사하는 동안 요청된 질문에 응답하십시오.
- 구성요소에 오류가 감지되면 컴퓨터는 실행을 중단하고 경고음을 냅니다. 평가를 중단하고 운영 체제를 재부팅하려면  을 누르고, 다음 검사를 계속 실행하려면  를 누르고, 오류가 있는 구성요소를 다시 검사하려면  을 누르십시오.

- 사전 부팅 시스템 평가가 진행되는 동안 오류가 감지되면 오류 코드를 적어두고, Dell 진단 프로그램을 계속 실행하기 전에 [Dell에 문의](#)하십시오.
- Diagnostics 유틸리티 파티션을 찾을 수 없다는 메시지가 나타나면 드라이버 및 유틸리티 CD에서 Dell 진단 프로그램을 실행하여 화면에 나타난 지시사항을 따르십시오.

사전 부팅 시스템 평가가 성공적으로 완료되면 Booting Dell Diagnostic Utility Partition. Press any key to continue. 메시지가 나타납니다.

6. 아무 키를 눌러 하드 드라이브에 있는 Diagnostics 유틸리티 파티션에서 Dell 진단 프로그램을 시작하십시오.
7. Dell 진단 프로그램이 로드되고 Main Menu 화면이 나타나면, 원하는 옵션 단추를 클릭하십시오.

 주: 컴퓨터의 서비스 태그는 각 화면의 제목 표시줄에 표시됩니다.

옵션	기능
Express Test	장치를 빠르게 검사합니다. 이 검사는 일반적으로 10분에서 20분 소요되며 사용자가 개입하지 않아도 됩니다. 문제를 신속하게 추적하려면 Express Test를 실행하십시오.
Extended Test	장치를 전체적으로 검사합니다. 이 검사는 일반적으로 1시간 이상 소요되며 사용자는 주기적으로 질문에 응답해야 합니다.
Custom Test	특정 장치를 검사합니다. 실행할 검사를 사용자 정의할 수 있습니다.
Symptom Tree	문제 증상에 따라 검사를 선택할 수 있습니다. 옵션 목록에는 가장 일반적인 증상이 표시됩니다.

8. 검사 도중 문제가 발견되면 오류 코드와 문제 설명이 메시지에 함께 표시되어 나타납니다. 오류 코드와 문제 설명을 기록해 두고 화면의 지시사항을 따르십시오. 오류 상태를 해결할 수 없는 경우, [Dell에 문의](#)하십시오.
9. Custom Test 또는 Symptom Tree 옵션에서 검사를 실행할 경우 다음 표에서 설명하는 적용 가능한 탭을 클릭하여 추가 정보를 얻으십시오.

탭	기능
Results	검사 결과 및 발견된 오류 상태를 표시합니다.
Errors	발견된 오류 상태, 오류 코드 및 문제 설명을 표시합니다.

Help	검사를 설명하고 검사 실행에 필요한 요구사항을 표시할 수 있습니다.
Configuration	<p>선택한 장치에 대한 하드웨어 구성을 나타냅니다.</p> <p>Dell 진단 프로그램은 시스템 설치 프로그램, 메모리 및 각종 내부 검사를 통해 모든 장치의 구성 정보를 수집하고 이를 화면의 왼쪽 창에 있는 장치 목록에 표시합니다. 장치 목록에는 컴퓨터에 설치된 일부 구성요소 이름이나 컴퓨터에 장착된 일부 장치가 표시되지 않을 수 있습니다.</p>
Parameters	검사 설정을 변경하여 사용자가 검사를 지정할 수 있습니다.

10. 실행 중이던 검사가 완료되면 화면이 닫히고 Main Menu 화면으로 돌아갑니다. Dell 진단 프로그램을 종료하고 컴퓨터를 재부팅하려면, Main Menu 화면을 닫으십시오.

전원 관리

- [전원 관리 추가 정보](#)
 - [전원 관리 마법사](#)
 - [전원 관리 모드](#)
 - [전원 옵션 등록 정보](#)
-

전원 관리 추가 정보

 주: 전지를 절약하는 방법에 대한 자세한 내용은 "[전지 사용](#)"을 참조하십시오.

- 전지 충전 횟수에 따라 전지 수명이 크게 좌우되므로 가능하면 컴퓨터를 전원 콘센트에 연결하여 사용하십시오.
- 컴퓨터를 장시간 사용하지 않는 경우에는 [대기 모드](#) 또는 [최대 절전 모드](#)에 두십시오.
- 전원 관리 모드를 종료하려면 전원 단추를 누르십시오.

 주: 이 항목에서 설명한 전원 관리 옵션은 Microsoft® Windows® 운영 체제에 해당합니다. 전원 관리 옵션은 설치된 운영 체제에 따라 다양합니다.

전원 관리 마법사

 주: 액세스 권한이 없는 사용자는 전원 관리 마법사를 사용할 수 없습니다.

Dell™ QuickSet가 설치된 경우  아이콘을 클릭하거나 더블 클릭하여 전원 관리 마법사를 여십시오.



마법사를 열면 가장 먼저 다양한 전원 관리 옵션이 설명되어 있는 환영합니다와 전원 관리란? 화면이 표시됩니다.

 주: 전원 관리란? 화면에서 이 페이지를 다시 표시하지 않음을 선택할 수 있습니다. 이 옵션을 선택하면 환영합니다 화면이 다시 나타나지 않습니다.

다음과 같은 전원 관리 마법사 화면에서 슬립 모드, 전원 구성표 및 전지 부족 경고 뿐만 아니라 다양한 관리 옵션을 설정할 수 있습니다.

슬립 모드 설정

이 화면에는 대기 모드와 최대 절전 모드에 대해 정의되어 있으며, 다음 사항을 설정할 수 있습니다:

- 대기 모드 암호 옵션 설정
- 최대 절전 모드 활성화 또는 비활성화
- 디스플레이를 닫을 때 컴퓨터에서 수행할 작업 선택:
 - 조치할 사항 없음
 - 대기 모드 시작
 - 최대 절전 모드 시작
- 전원 단추를 누를 때 컴퓨터에서 수행할 작업 선택:
 - 조치할 사항 없음
 - 대기 모드 시작
 - 최대 절전 모드 시작
 - 운영 체제를 종료하고 컴퓨터의 전원을 끄십시오.
 - 조치할 사항을 사용자에게 표시(도움말)
-   를 누를 때 컴퓨터에서 수행할 작업 선택:
 - 조치할 사항 없음
 - 대기 모드 시작
 - 최대 절전 모드 시작
 - 운영 체제를 종료하고 컴퓨터의 전원을 끄십시오.
 - 조치할 사항을 사용자에게 표시(도움말)

전원 구성표 선택

 **주:** 컴퓨터를 전지 전원으로 실행할 경우, 네트워크 비활성화 전원 구성표는 내부 네트워크와 무선 작동 기능을 비활성화합니다. 컴퓨터가 전원 콘센트 또는 도킹 장치에 연결된 경우, 네트워크 비활성화 전원 구성표는 무선 작동 기능만 비활성화합니다. 그러나 네트워크 비활성화 기능을 작동시키려면 전원 구성표를 Microsoft® Windows® 에서가 아니라 반드시 QuickSet에서 설정해야 합니다.

이 화면에서 전원 구성표 설정을 선택하고 생성 및 편집할 수 있습니다. 생성한 전원 구성표를 삭제할 수도 있지만 Dell™ QuickSet에서 이미 정의한 전원 구성표(최대 전지, 최대 성능, 프리젠테이션, 네트워크 비활성화)는 삭제할 수 없습니다.

 **주:** QuickSet을 사용하여 전원 구성표 이름을 생성한 후, QuickSet은 생성한 단어(QuickSet)를 자동으로 추가합니다.

모든 QuickSet 전원 구성표는 화면 중앙부에 있는 드롭다운 메뉴에 표시됩니다. 메뉴에 있는 각 구성표의 전원 설정값은 메뉴 목록에 표시됩니다. 전원 설정값은 컴퓨터가 전지로 실행 중인 경우이거나 전원 콘센트에 연결되어 있는 경우에 각각 따로 표시됩니다.

또한 전원 관리 마법사는 디스플레이 밝기 레벨과 전원 구성표를 함께 연동시켜 줍니다. 밝기 레벨을 설정하려면 QuickSet를 통해 밝기 레벨 전원 구성표를 활성화해야 합니다.

디스플레이 밝기, 내부 네트워크 카드 작동 및 무선 작동 기능은 Microsoft® Windows® 제어판 전원 구성표에서 사용할 수 없습니다. 이러한 유용한 기능들을 추가로 사용하려면 반드시 QuickSet 전원 구성표에서 설정해야 합니다.

 **주:** 밝기 단축 키는 휴대용 컴퓨터의 디스플레이에만 적용되며 휴대용 컴퓨터나 도킹 장치에 연결한 모니터에서는 사용할 수 없습니다. 컴퓨터가 외부 모니터에 연결된 상태에서 밝기 레벨을 바꾸면 밝기 측정기가 나타나지만 모니터의 밝기 레벨은 변하지 않습니다.

전지 경고 및 조치 설정

이 화면에서 전지 부족 및 치명적 전지 경고 기능을 활성화하고 경고 설정을 변경할 수 있습니다. 예를 들면, 20%일 때 작업을 저장하고 AC 전원으로 변환할 수 있도록 전지 부족 경고 알림을 설정하고, 10%일 때 최대 절전 모드를 시작할 수 있도록 치명적 전지 경고 알림을 설정할 수 있습니다. 이 화면에서 다음 사항을 설정할 수 있습니다:

- 사운드 또는 텍스트로 경고 알림 선택
- 경고를 알려줄 전원 레벨 사용자 조정
- 경고를 알릴 때 컴퓨터에서 수행할 작업 선택:
 - 조치할 사항 없음
 - 대기 모드 시작

- 최대 절전 모드 시작
- Windows 종료 및 컴퓨터 끄기

전원 관리 마법사 완료

이 화면에는 컴퓨터의 QuickSet 전원 구성표, 슬립 모드, 전지 경고 설정이 요약되어 있습니다. 선택한 설정을 다시 한 번 검토해보고, 마침을 누르십시오.

QuickSet에 관한 자세한 내용은 작업 표시줄에 있는  아이콘을 마우스 오른쪽으로 클릭한 다음 도움말을 클릭하십시오.

전원 관리 모드

대기 모드

대기 모드를 사용하면 미리 설정한 시간 동안 작동하지 않는 경우(타임 아웃) 디스플레이와 하드 드라이브를 꺼서 전원을 절약합니다. 대기 모드를 종료하면 대기 모드를 시작하기 전의 작동 상태로 돌아갑니다.

 **주의사항:** 대기 모드일 때 전지 전력 및 AC 전원 공급이 중단되면 데이터가 유실됩니다.

대기 모드를 시작하려면:

- Windows XP인 경우, 시작 단추를 클릭하고, 컴퓨터 끄기를 클릭한 다음 대기를 클릭하십시오.

Windows 2000인 경우, 시작 단추를 클릭하고, 시스템 종료, 대기를 차례로 클릭한 다음 확인을 클릭하십시오.

또는

- 전원 옵션 등록 정보 창의 [고급 탭](#)에 있는 전원 관리 옵션 설정 내용에 따라 다음과 같은 방법 중 하나를 사용하십시오:

- 전원 단추를 누르십시오.
- 디스플레이를 닫으십시오.

-   를 누르십시오.

대기 모드를 종료하려면 전원 단추를 누르거나 [고급 탭](#)에 옵션을 설정한 방법에 따라 디스플레이를 여십시오. 터치패드 또는 트랙 스틱을 사용하거나 키를 눌러 대기 모드로 컴퓨터를 종료할 수 없습니다.

최대 절전 모드

최대 절전 모드는 하드 드라이브의 예약된 영역에 시스템 데이터를 복사한 다음 컴퓨터를 꺼서 전원을 절약합니다. 컴퓨터가 최대 절전 모드를 종료한 후 최대 절전 모드를 시작하기 전의 작동 상태로 돌아갑니다.

 **주의사항:** 컴퓨터가 최대 절전 모드에 있을 때는 컴퓨터의 도킹을 해제하거나 장치를 분리할 수 없습니다.

전지 충전 단계가 매우 낮을 경우 컴퓨터는 최대 절전 모드를 시작합니다.

최대 절전 모드를 수동으로 실행하려면:

- Windows XP의 경우, 시작 단추를 클릭하고, 컴퓨터 끄기를 클릭한 다음,  를 누른 상태에서 최대 절전을 클릭하십시오.

Windows 2000의 경우, [최대 절전 지원이 활성화되어 있으면](#) 시작 단추를 클릭하고, 시스템 종료를 클릭한 다음, 최대 절전을 클릭하고 확인을 클릭하십시오.

또는

- 전원 옵션 등록 정보 창에서 [고급 탭](#)의 전원 관리 옵션을 설정한 방법에 따라 다음과 같은 방식 중 한 가지를 사용하여 최대 절전 모드를 실행하십시오:
 - 전원 단추를 누르십시오.

- 디스플레이를 닫으십시오.

-   를 누르십시오.

 **주:** 일부 PC 카드는 컴퓨터의 최대 절전 모드를 종료한 후 제대로 작동되지 않는 경우가 있습니다. [카드를 꺼냈다가 다시 넣거나](#) 컴퓨터를 재시작(재부팅)하면 됩니다.

최대 절전 모드를 종료하려면 전원 단추를 누르십시오. 최대 절전 모드를 종료하는 데 약간의 시간이 소요될 수 있습니다. 터치패드 또는 트랙 스틱을 사용하거나 키를 눌러 컴퓨터의 최대 절전 모드를 종료할 수 없습니다. 최대 절전 모드에 대한 자세한 내용은 운영 체제와 함께 제공된 설명서를 참조하십시오.

전원 옵션 등록 정보

전원 옵션 등록 정보 창은 전원 소비량을 관리하고 전지 충전 상태를 감시합니다. Microsoft® Windows® 전원 옵션 등록 정보 창에 액세스하려면:

- Windows XP의 경우, 시작 단추—> 제어판—> 성능 및 유지 관리—> 전원 옵션을 차례로 클릭하십시오.
- Windows 2000의 경우, 제어판을 열고 전원 옵션 아이콘을 더블 클릭하십시오.

전원 구성표 탭

전원 구성표 드롭 다운 메뉴에는 사전에 설정된 전원 구성표가 표시됩니다. 전지 전원을 최대화하려면 휴대용/랩탑 전원 구성표를 기본값으로 설정하십시오.

Windows XP는 사용자가 선택한 전원 구성에 따라 프로세서의 성능 단계를 제어합니다. 이 성능 단계는 따로 조정할 필요가 없습니다. 다른 운영 체제의 프로세서 성능을 설정하는 자세한 내용은 "[Intel SpeedStep® 기술 탭](#)"을 참조하십시오.

미리 설정된 각 전원 구성표에서 대기 모드로 들어가는 시간, 디스플레이와 하드 드라이브의 전원이 꺼지는 타임 아웃 시간을 각각 다르게 설정할 수 있습니다. 전원 관리 옵션에 대한 자세한 내용은 [도움말 및 지원 센터](#)를 참조하십시오 (Windows 2000의 Windows 도움말).

알림 탭

 **주:** 알림 소리를 활성화하려면 각 알림 작동 단추를 클릭하고 알림 사운드를 선택하십시오.

전지 부족 상태 알림 및 치명적 전지 상태 알림 설정은 전지의 충전 상태가 일정 비율 이하로 떨어진 경우 메시지를 표시하여 알려줍니다. 컴퓨터 구입시 전지 부족 상태 알림 및 치명적 전지 상태 알림 확인 상자가 선택되어 있는지 확인하십시오. 이러한 설정은 계속 사용하는 것이 좋습니다. 전지 부족 경고에 대한 자세한 내용은 "[전지 사용](#)"을 참조하십시오.

전원 측정기 탭

전원 측정기 탭에는 현재의 전력 및 남아 있는 전지 총량이 표시됩니다.

고급 탭

고급 탭을 사용하면 다음 작업을 수행할 수 있습니다:

- 전원 아이콘 및 대기 모드 암호 옵션을 설정할 수 있습니다.
- 다음과 같은 기능을 프로그래밍할 수 있습니다(운영 체제에 따라 다름):
 - 조치할 사항을 사용자에게 표시(도움말)
 - 대기 모드 시작
 - 최대 절전 모드 시작
 - Windows 종료 및 컴퓨터 끄기
 - 조치할 사항 없음 선택(없음 또는 사용 안함).

이러한 기능을 프로그래밍하려면 해당 드롭 다운 메뉴에서 옵션을 클릭한 다음 확인을 클릭하십시오.

최대 절전 탭

최대 절전 모드 탭의 최대 절전 모드 지원 확인 상자를 클릭하면 최대 절전 모드가 활성화됩니다.

Intel SpeedStep® 기술 탭

 주: Windows XP는 사용자가 선택한 전원 구성에 따라 프로세서의 성능 단계를 제어합니다. "[전원 구성표 탭](#)"을 참조하십시오.

 주: Intel SpeedStep 기술을 사용하려면 Windows 운영 체제를 사용해야 합니다.

운영 체제와 마이크로프로세서에 따라 전원 옵션 등록 정보 창에는 Intel SpeedStep® 기술 탭이 포함됩니다. Intel SpeedStep 기술을 사용하면 컴퓨터가 AC 전원 또는 전지로 작동하는지에 따라 프로세서의 성능 단계를 설정할 수 있습니다. 운영 체제에 따라 일반 옵션은 다음과 같습니다:

- 자동 — 컴퓨터가 AC 전원으로 실행 중인 경우, 프로세서는 최대한 빠른 속도로 실행됩니다(최대 성능 모드). 컴퓨터가 전지 전원으로 실행 중인 경우, 프로세서는 전지 최적화 모드로 실행됩니다.
- 최대 성능 — 컴퓨터가 전지로 작동되는 경우라도 프로세서가 최대 속도로 작동합니다.
- 전지 성능 최적화 — 컴퓨터가 전원 콘센트에 연결되어 있어도 프로세서 속도가 전지 전력에 알맞게 최적화됩니다.

추가 Intel SpeedStep 옵션을 변경하려면:

1. 고급을 클릭하고 다음 옵션 중 하나를 클릭하십시오:

- Intel SpeedStep 기술 제어 비활성화
- 깃발 아이콘 제거(알림 영역에서)
- 성능이 변경될 때 알림 소리 비활성화

2. 확인을 클릭하여 변경사항을 적용한 다음 확인을 클릭하여 Intel SpeedStep® 기술 창을 닫으십시오.

알림 영역에 있는 깃발 모양의 아이콘을 마우스 오른쪽으로 클릭해도 Intel SpeedStep 설정을 변경할 수 있습니다.

부품 추가 및 교체

- [메모리 추가](#)
 - [모뎀 추가](#)
 - [키보드 교체](#)
 - [미니 PCI 카드 추가](#)
 - [하드 드라이브 교체](#)
 - [Bluetooth™ 모듈 교체](#)
-

메모리 추가

시스템 보드에 메모리 모듈을 설치하여 컴퓨터 메모리를 늘릴 수 있습니다. 컴퓨터에 사용할 수 있는 메모리에 대한 자세한 내용은 "[사양](#)"을 참조하십시오. 이 컴퓨터에서 사용할 수 있는 메모리 모듈만 설치하십시오.

 주: Dell에서 구입한 메모리 모듈은 컴퓨터 보증에 적용됩니다.

 주의: 컴퓨터의 내부 작업을 하기 전에 시스템 정보 설명서의 안전 지침을 읽어 보십시오.

1. 컴퓨터 덮개가 굽히지 않도록 평평하고 청결한 곳에서 작업하십시오.
2. 열려 있는 모든 파일을 저장하고 닫은 다음, 프로그램을 모두 종료하고 컴퓨터를 종료하십시오.
3. 컴퓨터가 도킹 장치에 연결(도킹)되어 있으면 도킹을 해제하십시오. 자세한 내용은 도킹 장치와 함께 제공된 설명서를 참조하십시오.
4. 전원 콘센트에서 컴퓨터를 분리하십시오.
5. 10초~20초 정도 기다린 다음 연결되어 있는 장치를 모두 분리하십시오.
6. 설치되어 있는 PC 카드와 전지를 모두 분리하십시오.

 주의사항: 구성요소와 카드를 다룰 때는 편이나 접촉 부분을 만지지 말고 모서리를 잡으십시오. 컴퓨터 후면에 있는 금속 커넥터를 만져 정전기를 없애십시오. 이 과정을 수행하는 동안 주기적으로 사용자 몸의 정전기를 없애십시오.

7. 해당 항목을 수행하십시오:

- ["메모리 모듈/모뎀 덮개 아래 메모리 모듈 설치"](#)
- ["키보드 아래 메모리 모듈 설치"](#)

메모리 모듈/모뎀 덮개 아래 메모리 모듈 설치

1. 컴퓨터를 뒤집고 메모리 모듈/모뎀 덮개에 있는 조임 나사를 풀어서 덮개를 분리하십시오.



➡ **주의사항:** 메모리 모듈 커넥터의 손상을 방지하려면 메모리 모듈 고정 클립을 벌릴 때 도구를 사용하지 마십시오.

2. 메모리 모듈을 교체하려면, 기존의 메모리 모듈을 분리하십시오:
 - a. 모듈이 튀어 나올 때까지 손가락 끝으로 메모리 모듈 커넥터 양쪽에 있는 고정 클립을 조심스럽게 벌리십시오.
 - b. 커넥터에서 모듈을 꺼내십시오.

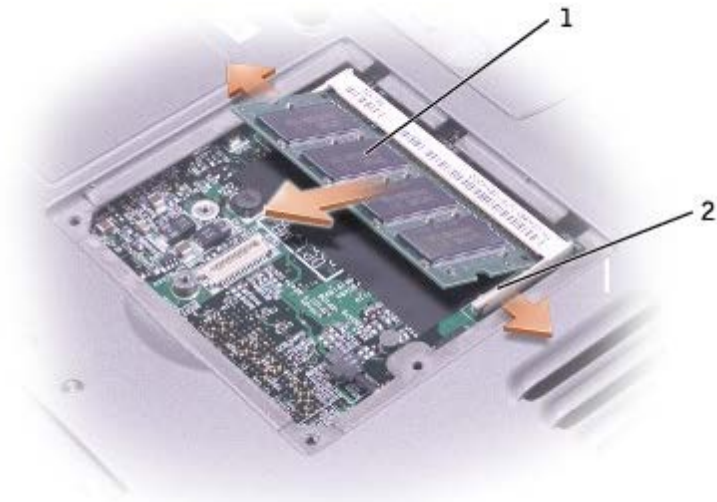

1	메모리 모듈
2	고정 클립 (2)

3. 사용자 몸의 정전기를 없애고 새 메모리 모듈을 설치하십시오:

a. 모듈 에지 커넥터의 노치와 커넥터 슬롯의 탭을 맞추십시오.

b. 모듈을 45도 각도로 슬롯에 단단히 끼우고 '딸각' 소리가 나면서 제자리에 고정될 때까지 모듈을 아래로 돌리십시오. 소리가 나지 않으면 모듈을 꺼냈다가 다시 끼우십시오.

 **주:** 메모리 모듈이 제대로 설치되지 않으면 컴퓨터가 올바르게 부팅되지 않습니다. 이 경우에는 아무런 오류 메시지도 나타나지 않습니다.



4. 덮개를 다시 끼우십시오.

➡ **주의사항:** 덮개가 잘 닫히지 않으면 모듈을 분리했다가 다시 설치하십시오. 역지로 덮개를 닫으면 컴퓨터가 손상될 수 있습니다.

5. 전지 베이에 전지를 넣거나 컴퓨터에 AC 어댑터를 연결한 다음 전원 콘센트에 꽂으십시오.

6. 컴퓨터의 전원을 켜십시오.

컴퓨터가 부팅되면서 추가 메모리를 감지하고 자동으로 시스템 구성 정보를 업데이트합니다.

컴퓨터에 설치된 메모리 용량을 확인하려면:

- Microsoft® Windows® XP 운영 체제의 경우, 시작 단추를 클릭하고 도움말 및 지원을 클릭한 다음 컴퓨터 정보를 클릭하십시오.
- Windows 2000의 경우, 바탕 화면에 있는 내 컴퓨터 아이콘을 마우스 오른쪽으로 클릭한 다음 일반 탭을 클릭하십시오.

키보드 아래 메모리 모듈 설치

1. [키보드를 분리하십시오.](#)

2. "DIMM1"로 표시된 덮개에 있는 조임 나사 2개를 푸십시오.

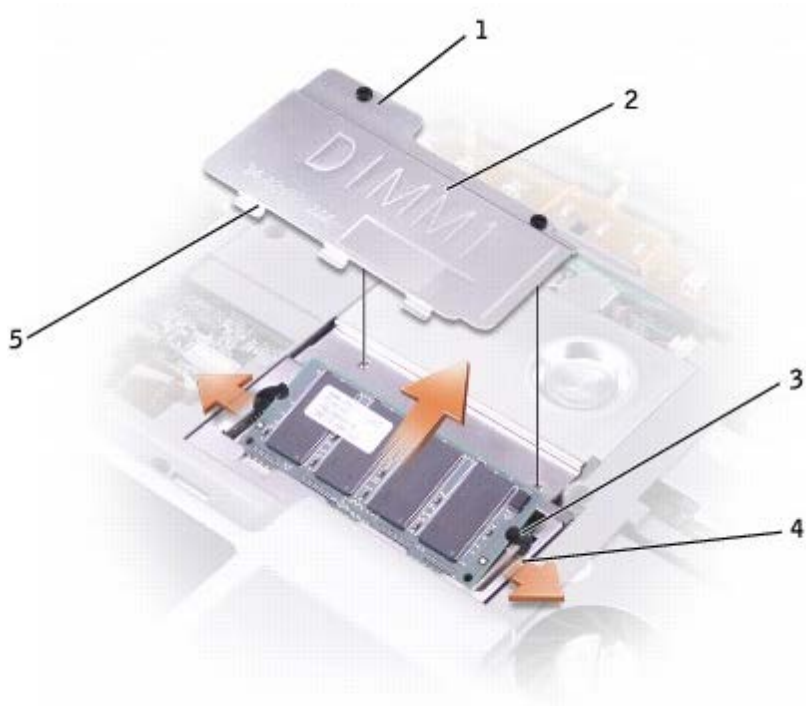

1	조임 나사(2)
2	DIMM1 덮개
3	메모리 모듈
4	고정 클립(2)
5	고정 탭(3)

➡ **주의사항:** 메모리 모듈 커넥터의 손상을 방지하려면 메모리 모듈 고정 클립을 벌릴 때 도구를 사용하지 마십시오.

3. 메모리 모듈을 교체하려면, 기존의 메모리 모듈을 분리하십시오:

a. 모듈이 튀어 나올 때까지 손가락 끝으로 메모리 모듈 커넥터 양쪽에 있는 고정 클립을 조심스럽게 벌리십시오.

b. 커넥터에서 모듈을 꺼내십시오.

4. 사용자 몸의 정전기를 없애고 새 메모리 모듈을 설치하십시오:

a. 모듈 에지 커넥터의 노치와 커넥터 슬롯의 탭을 맞추십시오.

b. 모듈을 45도 각도로 슬롯에 단단히 끼우고 '딸깍' 소리가 나면서 제자리에 고정될 때까지 모듈을 아래로 돌리십시오. 소리가 나지 않으면 모듈을 꺼냈다가 다시 끼우십시오.

 **주:** 메모리 모듈이 제대로 설치되지 않으면 컴퓨터가 올바르게 부팅되지 않습니다. 이 경우에는 아무런 오류 메시지도 나타나지 않습니다.

5. DIMM1 덮개에 있는 고정 탭 3개를 메모리 모듈 커넥터 상단의 노치에 끼운 다음 고정 나사를 조이십시오.

 **주의사항:** DIMM1 덮개를 다시 끼우기가 어려우면 모듈을 분리했다가 다시 설치하십시오. 역지로 덮개를 닫으면 컴퓨터가 손상될 수 있습니다.

6. [키보드를 다시 끼우십시오.](#)

7. 전지 베이에 전지를 넣거나 컴퓨터에 AC 어댑터를 연결한 다음 전원 콘센트에 꽂으십시오.

8. 컴퓨터의 전원을 켜십시오.

컴퓨터가 부팅되면서 추가 메모리를 감지하고 자동으로 시스템 구성 정보를 업데이트합니다.

컴퓨터에 설치된 메모리 용량을 확인하려면:

- Windows XP의 경우, 시작 단추를 클릭하고, 도움말 및 지원을 클릭한 다음 컴퓨터 정보를 클릭하십시오.
- Windows 2000의 경우, 바탕 화면에 있는 내 컴퓨터 아이콘을 마우스 오른쪽으로 클릭한 다음 일반 탭을 클릭하십시오.

모뎀 추가

컴퓨터 주문시 모뎀 옵션도 주문한 경우에는 Dell에서 직접 모뎀을 설치해 드립니다.

 **주의:** 컴퓨터의 내부 작업을 하기 전에 시스템 정보 설명서의 안전 지침을 읽어 보십시오.

 **주의사항:** 구성요소와 카드를 다룰 때는 편이나 접촉 부분을 만지지 말고 모서리를 잡으십시오.

1. 컴퓨터 덮개가 굽히지 않도록 평평하고 청결한 곳에서 작업하십시오.

2. 열려 있는 모든 파일을 저장하고 닫은 다음, 프로그램을 모두 종료하고 컴퓨터를 종료하십시오.

3. 컴퓨터가 도킹 장치에 연결(도킹)되어 있으면 도킹을 해제하십시오. 자세한 내용은 도킹 장치와 함께 제공된 설명서를 참조하십시오.

4. 전원 콘센트에서 컴퓨터를 분리하십시오.
5. 10초~20초 정도 기다린 다음 연결되어 있는 장치를 모두 분리하십시오.
6. 설치되어 있는 PC 카드와 전지를 모두 분리하십시오.

⬅ 주의사항: 구성요소와 카드를 다룰 때는 핀이나 접촉 부분을 만지지 말고 모서리를 잡으십시오. 컴퓨터 후면에 있는 금속 커넥터를 만져 정전기를 없애십시오. 이 과정을 수행하는 동안 주기적으로 사용자 몸의 정전기를 없애십시오.

7. 컴퓨터를 뒤집고 메모리 모듈/모뎀 덮개에 있는 조임 나사를 풀어서 덮개를 분리하십시오.

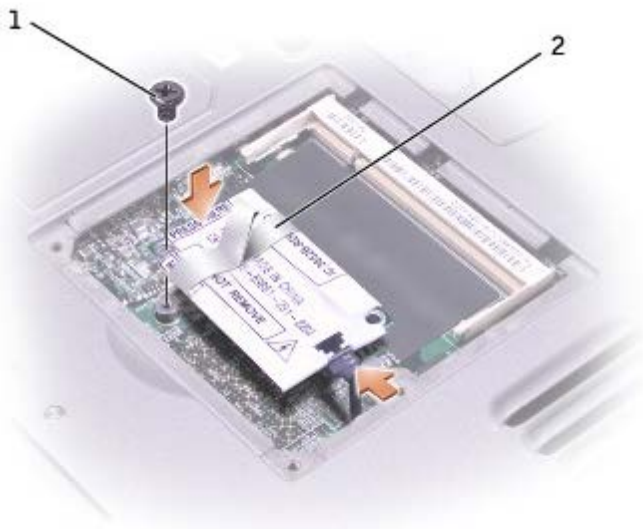

8. 모뎀이 설치되어 있지 않은 경우에는 [9단계](#)로 가십시오. 모뎀을 교체하려면 기존의 모뎀을 분리하십시오:

- a. 모뎀을 시스템 보드에 고정시키고 있는 나사를 분리한 다음 옆에 놓아 두십시오.
- b. 모뎀에 연결된 당김 탭을 똑바로 당겨 시스템 보드의 커넥터에서 모뎀을 들어 올린 다음 모뎀 케이블을 분리하십시오.

9. 모뎀에 모뎀 케이블을 연결하십시오.

⬅ 주의사항: 케이블 커넥터는 해당 위치에 맞도록 제작되었으므로 역지로 연결하지 마십시오.

10. 모뎀을 나사 구멍에 잘 맞추고 시스템 보드의 커넥터에 모뎀을 끼워 넣으십시오.

11. 나사를 조여 모뎀을 시스템 보드에 고정시키십시오.

12. 모뎀 덮개를 다시 끼우십시오.

키보드 교체

 **주의:** 컴퓨터의 내부 작업을 하기 전에 시스템 정보 설명서의 안전 지침을 읽어 보십시오.

1. 컴퓨터 덮개가 굽히지 않도록 평평하고 청결한 곳에서 작업하십시오.
2. 열려 있는 모든 파일을 저장하고 닫은 다음, 프로그램을 모두 종료하고 컴퓨터를 종료하십시오.
3. 컴퓨터가 도킹 장치에 연결(도킹)되어 있으면 도킹을 해제하십시오. 자세한 내용은 도킹 장치와 함께 제공된 설명서를 참조하십시오.
4. 전원 콘센트에서 컴퓨터를 분리하십시오.
5. 10초~20초 정도 기다린 다음 연결되어 있는 장치를 모두 분리하십시오.
6. 설치되어 있는 PC 카드와 전지를 모두 분리하십시오.

 **주의사항:** 구성요소와 카드를 다룰 때는 편이나 접촉 부분을 만지지 말고 모서리를 잡으십시오. 컴퓨터 후면에 있는 금속 커넥터를 만져 정전기를 없애십시오. 이 과정을 수행하는 동안 주기적으로 사용자 몸의 정전기를 없애십시오.

7. 디스플레이를 약 180도 정도 여십시오.
8. 작은 일자 드라이버나 플라스틱 스크라이브를 사용하여 중앙부 덮개의 홈이 있는 오른쪽 가장자리를 들어올린 다음 하단 케이스에서 덮개를 부드럽게 분리하십시오.
9. 키보드 상단에서 나사를 2개 분리하십시오.
10. 당김 탭을 사용하여 키보드를 하단 케이스로부터 위쪽으로 당겨서(디스플레이 방향) 빼십시오.

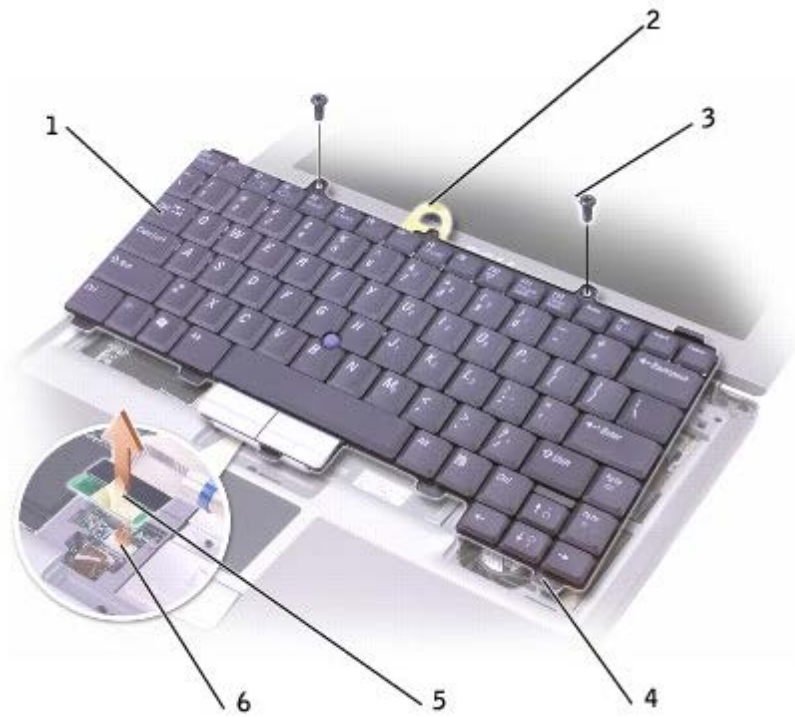

1	키보드
2	키보드 당김 탭
3	나사(2)
4	고정 탭(5)
5	키보드 커넥터 당김 탭
6	인터페이스 커넥터(시스템 보드)

11. 키보드를 뒤집어 손목 받침대에 올려 놓으십시오.

12. 키보드 커넥터에 연결된 당김 탭을 위로 당겨서 커넥터를 시스템 보드의 인터페이스 커넥터로부터 분리하십시오.

키보드를 다시 끼우려면:

1. 키보드 커넥터를 시스템 보드의 인터페이스 커넥터에 연결하십시오.

2. 키보드의 고정 탭 5개를 손목 받침대의 해당 슬롯에 끼우십시오.

3. 키보드 상단에서 분리했던 나사 2개를 다시 조이십시오.

4. 중앙부 덮개를 다시 끼우고 손목 받침대와 같은 높이가 될 때까지 누르십시오.

미니 PCI 카드 추가

컴퓨터 구입시 미니 PCI 카드를 같이 주문한 경우, 컴퓨터에 카드를 설치하여 제공해 드립니다.

 **주의:** FCC 규정에서는 5GHz(802.11a, 802.11a/b, 802.11a/b/g) 무선 LAN 미니 PCI 카드의 설치를 엄격히 금지하고 있습니다. 어떠한 상황에서도 사용자는 이 장비를 설치해서는 안됩니다. 숙련된 Dell 서비스 요원만이 5GHz 무선 LAN 미니 PCI 카드를 설치할 수 있습니다.

2.4GHz(802.11b, 802.11b/g) 미니 PCI 카드를 제거 및/또는 설치하는 경우 다음 지침을 따르십시오. 사용자의 노트북용으로 공인된 제품만을 설치할 수 있습니다. 공인된 미니 PCI 카드는 Dell을 통해서만 구매하실 수 있습니다.

 **주:** 2.4GHz 무선 LAN PC 카드는 사용자가 설치하고 제거할 수 있습니다.

 **주의:** 컴퓨터의 내부 작업을 하기 전에 시스템 정보 설명서의 안전 지침을 읽어 보십시오.

1. 컴퓨터 덮개가 굽히지 않도록 평평하고 청결한 곳에서 작업하십시오.
2. 열려 있는 모든 파일을 저장하고 닫은 다음, 프로그램을 모두 종료하고 컴퓨터를 종료하십시오.
3. 컴퓨터가 도킹 장치에 연결(도킹)되어 있으면 도킹을 해제하십시오. 자세한 내용은 도킹 장치와 함께 제공된 설명서를 참조하십시오.
4. 전원 콘센트에서 컴퓨터를 분리하십시오.
5. 10초~20초 정도 기다린 다음 연결되어 있는 장치를 모두 분리하십시오.
6. 설치되어 있는 PC 카드와 전지를 모두 분리하십시오.

 **주의사항:** 구성요소와 카드를 다룰 때는 편이나 접촉 부분을 만지지 말고 모서리를 잡으십시오. 컴퓨터 후면에 있는 금속 커넥터를 만져 정전기를 없애십시오. 이 과정을 수행하는 동안 주기적으로 사용자 몸의 정전기를 없애십시오.

7. [키보드를 분리하십시오.](#)

8. 미니 PCI 카드가 미리 설치되어 있지 않은 경우, [9단계](#)로 가십시오. 미니 PCI 카드를 교체하려면 기존의 카드를 분리하십시오:

- a. 미니 PCI 카드를 장착된 케이블에서 분리하십시오.

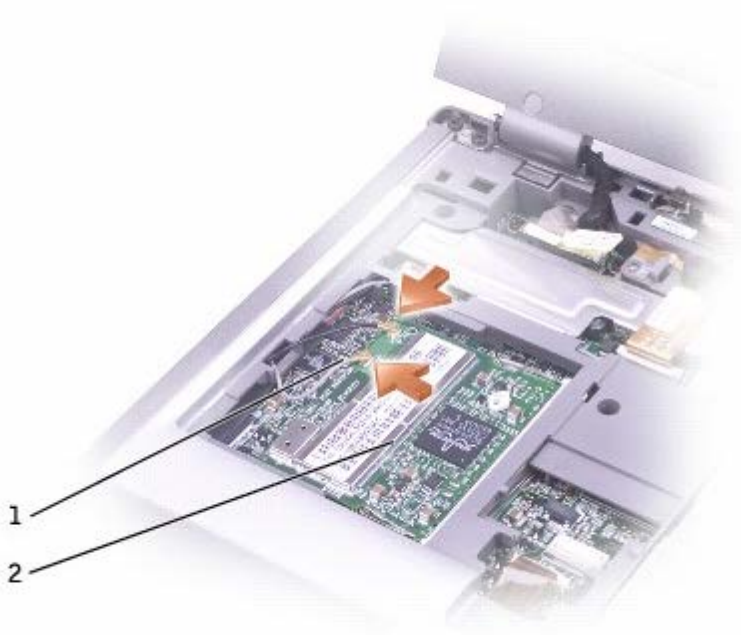

1	안테나 케이블(2)
2	미니 PCI 카드

b. 카드가 약간 튀어 나올 때까지 금속 고정 탭을 벌려서 미니 PCI 카드를 분리하십시오.

c. 미니 PCI 카드를 커넥터에서 들어 올리십시오.

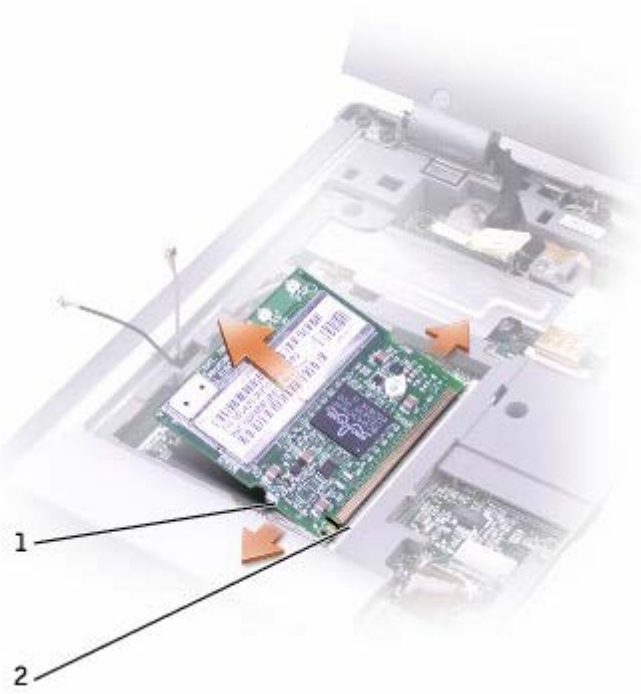

1	고정 탭 (2)
2	미니 PCI 카드 커넥터

- ➡ **주의사항:** 미니 PCI 카드의 손상을 방지하려면 카드 상단이나 아래쪽에 케이블을 절대로 놓지 마십시오.
- ➡ **주의사항:** 커넥터는 해당 위치에 맞도록 제작되었습니다. 잘 맞지 않을 경우에는 커넥터를 확인해보고 카드를 다시 맞추십시오.
- 🔧 **주:** 미니 PCI 카드를 아직 설치하지 않은 경우 카드를 설치하기 전에 안테나 케이블을 고정시켜 주는 성형물을 분리하십시오.

9. 미니 PCI 카드와 커넥터를 45도 각도로 맞추고 '딸깍' 소리가 들릴 때까지 커넥터에 미니 PCI 카드를 끼워 넣으십시오.

10. 안테나 케이블을 미니 PCI 카드에 연결하십시오.

11. [키보드를 다시 끼우십시오.](#)

하드 드라이브 교체

- ⚠ **주의:** 드라이브가 과열된 상태에서 하드 드라이브를 분리하는 경우, 하드 드라이브의 금속 부분을 만지지 마십시오.
- ⚠ **주의:** 컴퓨터의 내부 작업을 하기 전에 시스템 정보 설명서의 안전 지침을 읽어 보십시오.
- ➡ **주의사항:** 데이터가 손실되지 않도록 방지하려면, 컴퓨터를 끈 다음 하드 드라이브를 분리하십시오. 컴퓨터가 켜져 있거나 대기 모드 또

는 최대 절전 모드인 경우에는 하드 드라이브를 분리하지 마십시오.

➡ **주의사항:** 하드 드라이브는 충격에 약하므로 조심스럽게 다루십시오.

🔧 **주:** Dell은 자사에서 구입하지 않은 하드 드라이브는 지원하지 않으며 호환성도 보증하지 않습니다.

하드 드라이브 베이의 하드 드라이브를 교체하려면:

1. 컴퓨터 덮개가 굽히지 않도록 평평하고 청결한 곳에서 작업하십시오.
2. 열려 있는 모든 파일을 저장하고 닫은 다음, 프로그램을 모두 종료하고 컴퓨터를 종료하십시오.
3. 컴퓨터가 도킹 장치에 연결(도킹)되어 있으면 도킹을 해제하십시오. 자세한 내용은 도킹 장치와 함께 제공된 설명서를 참조하십시오.
4. 전원 콘센트에서 컴퓨터를 분리하십시오.
5. 10초~20초 정도 기다린 다음 연결되어 있는 장치를 모두 분리하십시오.
6. 설치되어 있는 PC 카드와 전지를 모두 분리하십시오.

➡ **주의사항:** 구성요소와 카드를 다룰 때는 편이나 접촉 부분을 만지지 말고 모서리를 잡으십시오. 컴퓨터 후면에 있는 금속 커넥터를 만져 정전기를 없애십시오. 이 과정을 수행하는 동안 주기적으로 사용자 몸의 정전기를 없애십시오.

7. 컴퓨터를 뒤집고 하드 드라이브 나사를 분리하십시오.

➡ **주의사항:** 하드 드라이브를 컴퓨터에 설치하지 않을 경우에는 정전기 방지 포장재로 포장하여 보관하십시오. 시스템 정보 설명서의 "정전기 방전 방지"를 참조하십시오.

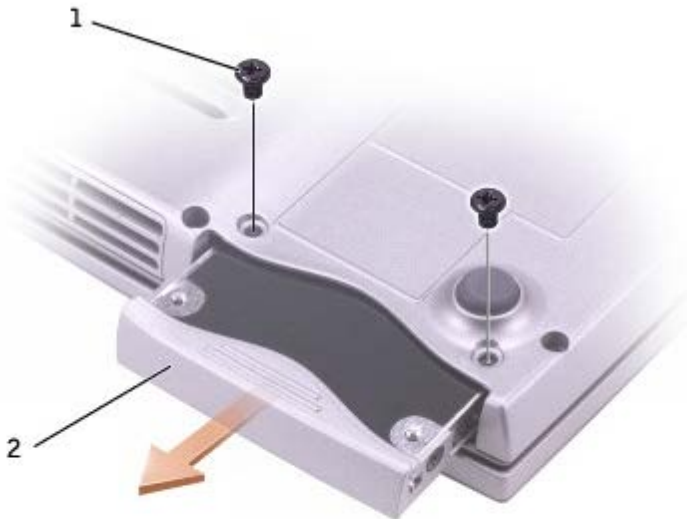

8. 하드 드라이브를 컴퓨터 바깥쪽으로 미십시오.

9. 새 드라이브의 포장을 벗기십시오.

하드 드라이브를 보관하거나 운반할 경우에 사용할 수 있도록 기존의 포장재를 보관하십시오.

 **주의사항:** 조심스럽게 힘을 가하여 드라이브를 밀어 넣으십시오. 무리한 힘을 가하면 커넥터가 손상될 수도 있습니다.

10. 하드 드라이브가 제자리에 고정될 때까지 하드 드라이브를 베이에 밀어 넣으십시오.

11. 나사를 다시 끼운 다음 조이십시오.

12. 운영 체제 CD를 사용하여 컴퓨터에 운영 체제를 설치하십시오.

13. 드라이버 및 유틸리티 CD를 사용하여 컴퓨터에 드라이버와 유틸리티를 설치하십시오.

Bluetooth™ 모듈 교체

 **주의:** 컴퓨터의 내부 작업을 하기 전에 시스템 정보 설명서의 안전 지침을 읽어 보십시오.

1. 컴퓨터 덮개가 굽히지 않도록 평평하고 청결한 곳에서 작업하십시오.

2. 열려 있는 모든 파일을 저장하고 닫은 다음, 프로그램을 모두 종료하고 컴퓨터를 종료하십시오.

3. 컴퓨터가 도킹 장치에 연결(도킹)되어 있으면 도킹을 해제하십시오. 자세한 내용은 도킹 장치와 함께 제공된 설명서를 참조하십시오.

4. 전원 콘센트에서 컴퓨터를 분리하십시오.

5. 10초~20초 정도 기다린 다음 연결되어 있는 장치를 모두 분리하십시오.

6. 설치되어 있는 PC 카드와 전지를 모두 분리하십시오.

 **주의사항:** 구성요소와 카드를 다룰 때는 편이나 접촉 부분을 만지지 말고 모서리를 잡으십시오. 컴퓨터 후면에 있는 금속 커넥터를 만져 정전기를 없애십시오. 이 과정을 수행하는 동안 주기적으로 사용자 몸의 정전기를 없애십시오.

7. 컴퓨터를 뒤집고 Bluetooth 모듈 덮개의 조임 나사를 풀어서 덮개를 분리하십시오.

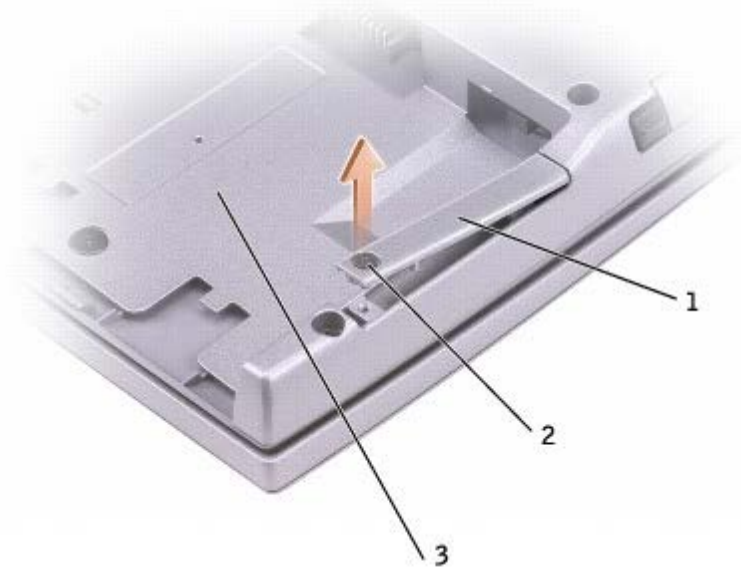

1	Bluetooth 모듈 덮개
2	조임 나사
3	전지 베이

8. 기존 모듈을 분리하십시오:

a. 슬롯에서 Bluetooth 모듈을 잡아당겨 빼십시오.

b. 모듈에서 케이블을 분리하십시오.

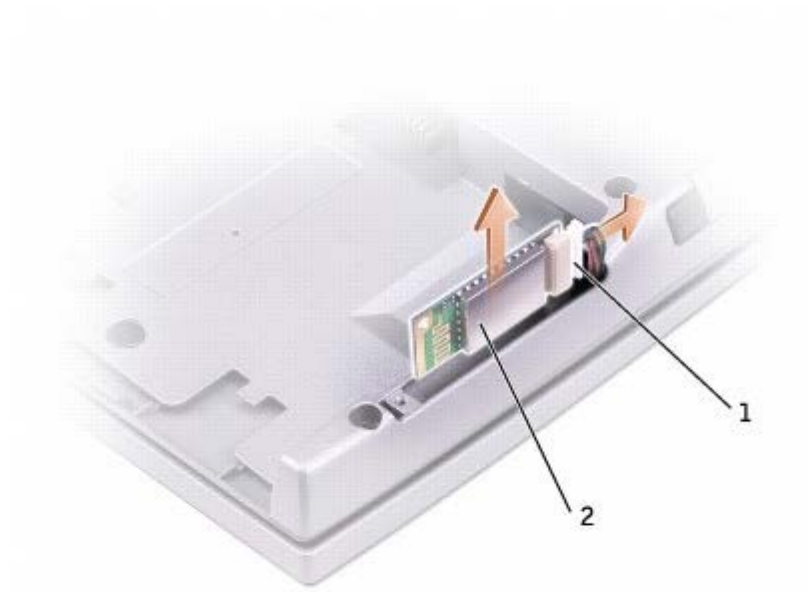

1	Bluetooth 케이블
2	Bluetooth 모듈(앞쪽)

9. Bluetooth 모듈(은색)의 앞쪽이 바깥 쪽을 향하게 하고 케이블을 모듈에 연결하십시오.

10. 모듈을 슬롯에 넣으십시오.

11. 덮개를 다시 끼운 다음 나사를 조이십시오.

PC 카드 사용

- [PC 카드 종류](#)
 - [PC 카드 블랭크](#)
 - [확장 PC 카드](#)
 - [PC 카드 설치](#)
 - [PC 카드 또는 블랭크 분리](#)
-

PC 카드 종류

지원되는 PC 카드 종류에 대한 내용은 "[사양](#)"을 참조하십시오.

 주: PC 카드는 부팅 장치가 아닙니다.

PC 카드 슬롯에는 유형 I 또는 유형 II 카드 1개를 지원하는 1개의 커넥터가 있습니다. PC 카드 슬롯에는 CardBus 기술 및 확장 PC 카드를 사용할 수 있습니다. "유형"은 카드의 기능이 아닌 두께에 따라 분류한 것입니다.

PC 카드 블랭크

본 컴퓨터에는 PC 카드 슬롯에 설치된 플라스틱 블랭크가 함께 제공됩니다. 사용하지 않는 슬롯에 블랭크를 넣으면 먼지나 다른 물질로 더럽혀지는 것을 방지해줍니다. PC 카드를 슬롯에 설치하지 않을 경우에 대비하여 블랭크를 보관해두십시오. 다른 컴퓨터의 블랭크는 본 컴퓨터에 맞지 않을 수 있습니다.

블랭크를 제거하려면 "[PC 카드 또는 블랭크 분리](#)"를 참조하십시오.

확장 PC 카드

확장 PC 카드(예를 들면 무선 네트워크 어댑터)는 일반 PC 카드보다 길이가 더 길고 컴퓨터 밖으로 확장됩니다. 확장 PC 카드 사용시 다음 지침을 준수하십시오:

- 설치한 카드 끝으로 나온 부분을 보호하십시오. 카드 끝을 치면 시스템 보드가 손상될 수 있습니다.
- 컴퓨터를 운송 상자에 넣어 운반하는 경우, 반드시 확장 PC 카드를 분리하십시오.

PC 카드 설치

 주의: 컴퓨터의 내부 작업을 하기 전에 시스템 정보 설명서의 안전 지침을 읽어 보십시오.

시스템이 실행 중인 경우에도 컴퓨터에 PC 카드를 설치할 수 있습니다. 컴퓨터가 자동으로 카드를 감지합니다.

PC 카드에는 일반적으로 슬롯에 넣는 방향을 표시해주는 기호가 있습니다(삼각형 또는 화살표 등). 카드는 잘못 넣지 않도록 제작되었습니다. 카드의 방향을 모르는 경우, 카드와 함께 제공된 설명서를 참조하십시오.

PC 카드를 설치하려면:

1. 카드를 잡을 때는 방향 표시가 슬롯쪽을 향하게 하고 카드 윗면이 보이도록 하십시오. 카드를 넣기 전에 래치가 "in" 위치에 있는지 확인 하십시오.
2. 카드가 커넥터에 완전히 장착될 때까지 슬롯 안쪽으로 카드를 밀어 넣으십시오.

카드가 잘 들어가지 않을 경우, 카드를 강제로 넣지 마십시오. 카드 방향을 확인하고 다시 해보십시오.



컴퓨터는 대부분의 PC 카드를 인식하고 해당 장치 드라이버를 자동으로 로드합니다. 구성 프로그램이 제조업체의 드라이버를 로드하도록 표시 하는 경우, PC 카드와 함께 제공된 플로피 디스크나 CD를 사용하십시오.

PC 카드 또는 블랭크 분리

⚠ 주의: 컴퓨터의 내부 작업을 하기 전에 시스템 정보 설명서의 안전 지침을 읽어 보십시오.

➡ 주의사항: 컴퓨터에서 카드를 꺼내기 전에 작업 표시줄에서 PC 카드 구성 유틸리티  를 사용하여 카드를 선택하고 작동을 중단하십시오. 구성 유틸리티에서 카드를 중지시키지 않으면 데이터가 유실될 수 있습니다. 케이블이 연결되어 있는 경우 카드를 꺼낼 때 케이블을 잡아 당기지 마십시오.

1. 배출 단추를 누르십시오.
2. 배출 단추를 한번 더 누르십시오.
3. 카드를 조심스럽게 분리하십시오.



슬롯에 PC 카드를 설치하지 않을 경우에 대비하여 블랭크를 보관해 두십시오. 사용하지 않는 슬롯에 블랭크를 넣으면 먼지나 다른 물질로 더럽혀지는 것을 방지해줍니다.

시스템 설치 프로그램 사용

- [개요](#)
 - [시스템 설치 프로그램 화면 보기](#)
 - [시스템 설치 프로그램 화면](#)
 - [공통적으로 사용하는 옵션](#)
-

개요

 주: 본 운영 체제는 System Setup 프로그램에서 사용되는 대부분의 옵션을 자동으로 구성하므로 System Setup 프로그램을 통해서 옵션을 변경할 수 있습니다(그러나 External Hot Key 옵션은 예외이며 이 옵션은 System Setup 프로그램을 통해서만 활성화하거나 비활성화할 수 있음). 운영 체제에 해당하는 기능을 구성하는 자세한 내용은 Microsoft® Windows® 도움말(Windows 2000) 또는 [Windows 도움말 및 지원 센터](#)(Windows XP)를 참조하십시오.

다음과 같은 경우 System Setup 프로그램을 사용할 수 있습니다:

- 컴퓨터 암호와 같이 사용자가 선택할 수 있는 기능을 설정하거나 변경하는 경우
- 시스템 메모리 용량과 같이 컴퓨터의 현재 구성을 확인하는 경우

컴퓨터를 설정한 다음, System Setup 프로그램을 실행하여 시스템 구성 정보와 옵션 설정을 기억하십시오. 나중에 참고할 수 있도록 내용을 기록해 두는 것이 좋습니다.

System Setup 프로그램 화면에는 다음과 같이 컴퓨터의 현재 설정 내용 및 설정값이 표시됩니다:

- 시스템 구성
- 부팅 순서
- 부팅(시동) 구성 및 도킹 장치 구성 설정
- 기본 장치 구성 설정
- 시스템 보안 및 하드 드라이브 암호 설정

 **주의사항:** 숙련된 컴퓨터 사용자가 아니거나 Dell 기술 지원부에서 직접 지시하지 않은 경우에는 이 프로그램의 설정을 변경하지 마십시오. 설정을 변경할 경우, 컴퓨터가 제대로 작동하지 않을 수도 있습니다.

시스템 설치 프로그램 화면 보기

1. 컴퓨터를 켜거나 재시작하십시오.
 2. DELL™ 로고가 나타나면 즉시  를 누르십시오. 시간이 초과되어 Windows 로고가 나타나면 Windows 바탕 화면이 표시될 때까지 기다리십시오. 컴퓨터를 종료했다가 다시 시작해보십시오.
-

시스템 설치 프로그램 화면

각 화면 왼쪽에는 System Setup 옵션 목록이 나타납니다. 각 옵션 오른쪽에는 해당 옵션의 설정이나 값이 표시됩니다. 화면에 흰색으로 표시되는 설정값은 변경할 수 있습니다. 청색으로 표시되는 옵션 또는 값은 컴퓨터에서 지정하는 사항이므로 변경할 수 없습니다.

화면 상단 오른쪽에는 현재 지정한 옵션의 도움말 정보가 표시되고, 화면 오른쪽 하단에는 컴퓨터 정보가 표시됩니다. System Setup 프로그램 키 기능은 화면 하단에 가로질러 표시되어 있습니다.

공통적으로 사용하는 옵션

일부 옵션들은 컴퓨터를 재부팅해야 새로운 설정이 적용됩니다.

부팅 순서 변경

boot sequence 또는 boot order는 운영 체제를 시작할 때 필요한 소프트웨어를 찾을 수 있는 위치를 알려줍니다. System Setup 프로그램의 Boot Order 페이지를 사용하여 부팅 순서를 제어하고 장치를 활성화/비활성화할 수 있습니다.



 **주:** 한 번만 부팅 순서를 변경하려면 "[한 번만 부팅 실행](#)"을 참조하십시오.



Boot Order 페이지는 컴퓨터에 설치된 다음과 같은 일반 부팅 장치 목록을 표시해 줍니다:

- 디스켓 드라이브
- 내장형 HDD

- CD/DVD/CD-RW 드라이브

부팅 루틴을 수행하는 동안 컴퓨터는 운영 체제 시동 파일에 활성화된 각 장치 목록의 상위부터 검색합니다. 컴퓨터가 파일을 찾으면 검색을 멈추고 운영 체제를 시작합니다.



부팅 장치를 제어하려면  또는  키를 눌러 장치를 선택한 다음 장치를 활성화하거나 비활성화하고, 목록에서 순서를 변경하십시오.

- 장치를 활성화하거나 비활성화하려면 항목을 선택하고  를 누르십시오. 활성화된 항목은 흰색으로 나타나고 왼쪽에 작은 삼각형 기호가 표시됩니다. 비활성화된 항목은 청색이거나 희미하게 나타나고 삼각형 기호는 표시되지 않습니다.
- 목록에 있는 장치의 순서를 다시 조정하려면 장치를 선택하고  또는  (대소문자를 구분하지 않음)를 눌러 상하로 움직여 장치를 선택하십시오.

부팅 순서를 변경하여 저장하고 System Setup 프로그램을 종료하면 변경사항이 적용됩니다.

한 번만 부팅 실행

System Setup 프로그램을 실행하지 않고 부팅 순서를 한 번만 변경할 수 있습니다(하드 드라이브에 있는 Dell 진단 프로그램으로 부팅할 때 이 방법을 사용할 수도 있습니다).

1. 컴퓨터의 전원을 끄십시오.
2. 컴퓨터가 도킹 장치에 연결(도킹)되어 있으면 도킹을 해제하십시오. 자세한 내용은 도킹 장치와 함께 제공된 설명서를 참조하십시오.
3. 컴퓨터를 전원 콘센트에 연결하십시오.
4. 컴퓨터의 전원을 켜십시오. DELL 로고가 나타나면 즉시  를 누르십시오. 시간이 초과되어 Windows 로고가 나타나면 Windows 바탕 화면이 표시될 때까지 기다리십시오. 컴퓨터를 종료했다가 다시 시작해보십시오.
5. 부팅 장치 목록이 표시되면 부팅하려는 장치를 선택하고  을 누르십시오.

컴퓨터는 선택된 장치로 부팅됩니다.

컴퓨터를 다음번에 다시 재부팅하면 이전 부팅 순서로 복원됩니다.

COM 포트 변경

Serial Port를 사용하여 직렬 포트 COM 주소를 매핑하거나 직렬 포트와 주소를 비활성화할 수 있으며 컴퓨터의 자원을 다른 장치에서 사용할 수 있게 됩니다.

적외선 센서 활성화

1. System Setup 프로그램을 시작하십시오:

a. 컴퓨터를 켜십시오.

b. DELL™ 로고가 나타나면  를 누르십시오.

2. Basic Device Configuration에서 Infrared Data Port를 찾을 때까지   을 누르십시오.

 **주:** 선택한 COM 포트가 직렬 커넥터에 지정된 COM 포트와 다른지 확인하십시오.

3. 하향 화살표 키를 눌러 Infrared Data Port 설정을 선택하고 오른쪽 화살표 키를 눌러 COM 포트로 설정을 변경하십시오.

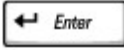
4.  를 누르고 Save changes and reboot를 선택한 다음  를 눌러 변경사항을 저장하고 System Setup 프로그램을 종료하십시오. 컴퓨터를 재시작하라는 메시지가 나타나면 Yes를 클릭하십시오.

5. 화면의 지시사항을 따르십시오.

6. 적외선 센서가 활성화된 후 Yes를 클릭하여 컴퓨터를 재시작하십시오.

적외선 센서를 활성화하면 적외선 장치로 연결할 수 있습니다. 적외선 장치를 설정하고 사용하려면 적외선 장치 설명서와 [Windows 도움말 및 지원 센터](#)(Windows 2000의 경우 Windows 도움말)를 참조하십시오.

Microsoft® Windows® XP 사용

- [도움말 및 지원 센터](#)
- [클래식 보기로 전환](#)
- [바탕 화면 정리 마법사](#)
- [새 컴퓨터로 정보 전송](#)
- [사용자 계정 및 빠른 사용자 전환](#)
- [가정 및 기업 네트워크 설정](#)
- [인터넷 연결 망화벽](#)



주: Windows XP Home 에디션 및 Windows XP Professional은 다양한 기능과 모양을 제공합니다. 또한 Windows XP Professional에서 사용 가능한 옵션은 컴퓨터가 도메인에 연결되어 있는지에 따라 다릅니다.

도움말 및 지원 센터

도움말 및 지원 센터는 Microsoft® Windows® XP 운영 체제에 관한 도움말을 비롯하여 다른 지원 및 교육 도구를 제공합니다. 도움말 및 지원 센터에 액세스하려면 시작 단추를 클릭한 다음 도움말 및 지원을 클릭하십시오.

클래식 보기로 전환

제어판, 시작 메뉴 및 Microsoft® Windows® 바탕 화면을 이전 Windows 운영 체제의 클래식 보기로 변경할 수 있습니다.

제어판

제어판은 작업 지향 범주로 정보를 나타낼 수 있습니다. 아이콘 지향의 예전 제어판을 사용하여 특정 작업을 수행하는 것에 익숙해져 있는 경우 예전 아이콘 형태로 전환할 수 있습니다.

1. 시작 단추를 클릭하고 제어판을 클릭하십시오.
2. 제어판 창 왼쪽 상단 부분에 있는 클래식 보기로 전환 또는 종류별 보기로 전환을 클릭하십시오.

시작 메뉴

1. 작업 표시줄의 비어 있는 부분을 마우스 오른쪽으로 클릭하십시오.
2. 속성을 클릭하고 시작 메뉴 탭을 클릭하십시오.
3. 이전 시작 메뉴를 클릭하고 확인을 클릭하십시오.

창과 단추 형태

1. 기본 바탕 화면의 아무 곳을 마우스 오른쪽으로 클릭하고 속성을 클릭하십시오.
 2. 화면 배경 탭을 클릭하십시오.
 3. 창 및 단추 드롭다운 상자에서 Windows 고전 스타일을 클릭하십시오.
 4. 색상, 글꼴, 기타 예전의 바탕 화면 옵션을 사용자 정의하려면 고급을 클릭하십시오.
 5. 모양을 모두 선택했으면 확인을 클릭하십시오.
-

바탕 화면 정리 마법사

바탕 화면 정리 마법사는 기본적으로 컴퓨터를 처음 사용한 후 7일째와 그 이후 60일 마다 자주 사용하지 않는 바탕 화면 아이콘을 바탕 화면에서 지정된 폴더로 옮깁니다. 바탕 화면 아이콘을 옮기면 시작 메뉴의 모양이 변경됩니다.

바탕 화면 정리 마법사를 해제하려면:

1. 바탕 화면의 비어 있는 곳을 마우스 오른쪽으로 클릭하고 속성을 클릭하십시오.
2. 바탕 화면 탭을 클릭하고 바탕 화면 사용자 지정을 클릭하십시오.
3. 선택 표시를 삭제하려면 바탕 화면 정리 마법사를 60일 마다 실행을 클릭하십시오.
4. 확인을 클릭하십시오.

바탕 화면 정리 마법사를 아무때나 실행하려면:

1. 바탕 화면의 비어 있는 곳을 마우스 오른쪽으로 클릭하고 속성을 클릭하십시오.
 2. 바탕 화면 탭을 클릭하고 바탕 화면 사용자 지정을 클릭하십시오.
 3. 바탕 화면 정리 시작을 클릭하십시오.
 4. 바탕 화면 정리 마법사 화면이 나타나면 다음을 클릭하십시오.
 5. 아이콘을 바탕 화면에서 없애려면 아이콘 이름을 클릭하여 확인 표시를 해제하고 다음을 클릭하십시오.
 6. 마침을 클릭하여 바로 가기를 제거하고 마법사를 닫으십시오.
-

새 컴퓨터로 정보 전송

Microsoft® Windows® XP 운영 체제는 파일 및 설정 전송 마법사를 통해 원본 컴퓨터에서 새 컴퓨터로 데이터를 보냅니다. 다음과 같은 데이터를 전송할 수 있습니다:

- 전자 우편
- 도구 모음 설정
- 창 크기
- 인터넷 즐겨찾기

네트워크 또는 직렬 연결을 통해 새 컴퓨터로 데이터를 전송하거나 플로피 디스크 또는 쓰기 가능한 CD와 같은 이동식 매체에 저장할 수 있습니다.

파일 전송을 위해 컴퓨터를 설정하려면:

1. 시작 단추를 클릭하고 모든 프로그램—> 보조프로그램—> 시스템 도구를 차례로 지정한 다음 파일 및 설정 전송 마법사를 클릭하십시오.
2. 파일 및 설정 전송 마법사 시작 화면이 나타나면 다음을 클릭하십시오.
3. 어떤 컴퓨터입니까? 화면에서, 새 컴퓨터를 클릭하고 다음을 클릭하십시오.

4. Windows XP CD를 갖고 계십니까? 화면에서 Windows XP CD에 있는 마법사 사용을 클릭하고 다음을 클릭하십시오.
5. 이제 이전 컴퓨터로 가십시오 화면이 나타나면 이전 또는 원본 컴퓨터로 이동하십시오. 이 때, 다음을 클릭하지 마십시오.

이전 컴퓨터의 데이터를 복사하려면:

1. 이전 컴퓨터에 Windows XP 운영 체제 CD를 넣으십시오.
2. Microsoft Windows XP 시작 화면에서 추가 작업 수행을 클릭하십시오.
3. 원하는 작업을 선택하십시오 화면에서 파일 및 설정 전송을 클릭하십시오.
4. 파일 및 설정 전송 마법사 시작 화면이 나타나면 다음을 클릭하십시오.
5. 어떤 컴퓨터입니까? 화면에서 이전 컴퓨터를 클릭하고 다음을 클릭하십시오.
6. 전송 방법 선택 화면에서 원하는 전송 방법을 선택하십시오.
7. 무엇을 전송하시겠습니까? 화면에서 전송하고 싶은 항목을 선택하고 다음을 클릭하십시오.

정보가 복사되면 수집 단계 완료 화면이 나타납니다.

8. 마침을 클릭하십시오.

데이터를 새 컴퓨터에 전송하려면:

1. 새 컴퓨터에서 이제 이전 컴퓨터로 가십시오 화면이 나타나면 다음을 클릭하십시오.
2. 파일 및 설정이 어디에 있습니까? 화면에서 사용자가 선택한 설정 및 파일 전송 방법을 선택하고 다음을 클릭하십시오.

마법사는 수집된 파일 및 설정을 읽은 다음 새 컴퓨터에 적용시킵니다.

모든 설정 및 파일이 적용되면 마침 화면이 나타납니다.

3. 마침을 클릭한 다음 새 컴퓨터를 재시작하십시오.
-

사용자 계정 및 빠른 사용자 전환

사용자 계정 추가

Microsoft® Windows® XP 운영 체제를 설치한 다음 관리자 또는 관리자 권한이 있는 사용자가 추가 사용자 계정을 만들 수 있습니다.

1. 시작 단추를 클릭하고 제어판을 클릭하십시오.
2. 제어판 창에서 사용자 계정을 클릭하십시오.
3. 작업 선택에서 새 계정 만들기를 클릭하십시오.
4. 새 계정 이름 아래 상자에 새로운 사용자 이름을 입력하고 다음을 클릭하십시오.
5. 계정 종류 선택에서 다음 옵션 중 하나를 클릭하십시오:
 - 컴퓨터 관리자 — 모든 컴퓨터 설정값을 변경할 수 있습니다.
 - 제한 — 암호 같이 사용자 개인의 설정값만 변경할 수 있습니다. 프로그램을 설치하거나 인터넷을 사용할 수 없습니다.
6. 계정 작성을 클릭하십시오.

빠른 사용자 전환



주: 컴퓨터가 Windows XP Professional을 실행 중이고 도메인 구성원인 경우 또는 메모리가 128MB 이하인 경우 빠른 사용자 전환을 사용할 수 없습니다.

빠른 사용자 전환을 통해 이전 사용자가 로그 오프하지 않아도 여러 사용자들이 같은 컴퓨터를 사용할 수 있습니다.

1. 시작 단추를 클릭하고 로그 오프를 클릭하십시오.
2. Windows 로그 오프 화면이 나타나면 사용자 전환을 클릭하십시오.

빠른 사용자 전환을 사용하면 이전 사용자가 사용했던 프로그램은 여전히 실행되고 있기 때문에 컴퓨터 작동 속도가 느려질 수 있습니다. 빠른 사용자 전환 기능을 사용하면 게임 및 DVD 소프트웨어와 같은 멀티미디어 프로그램은 사용하지 못할 수도 있습니다. 자세한 내용은 [Windows 도움말 및 지원 센터](#)를 참조하십시오.

가정 및 기업 네트워크 설정

네트워크 어댑터에 연결

컴퓨터를 네트워크에 연결하기 전에 컴퓨터에 네트워크 어댑터를 설치하고 제대로 작동하는 네트워크 케이블을 연결해야 합니다.

네트워크 케이블을 연결하려면:

 **주:** 케이블을 해당 위치에 끼운 다음, 제자리에 고정되었는지 조심스럽게 잡아 당겨 확인해보십시오.

1. 네트워크 케이블을 컴퓨터 후면의 네트워크 어댑터 커넥터에 연결하십시오.

 **주:** 네트워크 케이블을 전화 벽 잭에 연결하지 마십시오.

2. 제대로 작동하는 네트워크 케이블의 다른 쪽 끝을 네트워크 벽 잭과 같은 네트워크 연결 장치에 연결하십시오.

네트워크 설정 마법사

Microsoft® Windows® XP 운영 체제에서 제공하는 네트워크 설정 마법사를 이용하여 파일, 프린터를 공유하거나 가정 또는 사무실에 있는 컴퓨터 간에 인터넷을 연결할 수 있습니다.

1. 시작 단추를 클릭하고 모든 프로그램—> 보조프로그램—> 통신을 차례로 지정한 다음 네트워크 설정 마법사를 클릭하십시오.
2. 시작 화면에서 다음을 클릭하십시오.
3. 네트워크 설정을 위한 확인 목록을 클릭하십시오.

 **주:** 이 컴퓨터는 인터넷에 직접 연결됩니다 방법을 선택하면 Windows XP에 내장된 방화벽이 활성화됩니다.

4. 점검을 마치고 필요한 준비를 완료하십시오.
5. 네트워크 설정 마법사로 돌아와서 화면의 지시사항을 따르십시오.

인터넷 연결 방화벽

컴퓨터가 인터넷에 연결되면 인터넷 연결 방화벽에서는 권한이 없는 액세스에 대해 기본 보호 기능을 제공합니다. 네트워크 설정 마법사가 실행되면 방화벽은 자동으로 활성화됩니다. 방화벽이 네트워크 연결용으로 활성화되어 있는 경우 제어판의 네트워크 연결 부분에 붉은색의 배경 화면이 있는 방화벽 아이콘으로 나타납니다.

인터넷 연결 방화벽을 사용해도 바이러스 점검 소프트웨어는 필요합니다.

자세한 내용은 [도움말 및 지원 센터](#)를 참조하십시오.

전지 사용

- [전지 성능](#)
 - [전지 충전 상태 점검](#)
 - [전지 충전](#)
 - [전지 분리](#)
 - [전지 설치](#)
 - [전지 보관](#)
-

전지 성능

 주: 휴대용 컴퓨터의 전지는 컴퓨터의 제한 보증 기간인 초기 1년 동안만 보증됩니다. 컴퓨터에 해당하는 Dell 보증에 대한 자세한 내용은 시스템 정보 설명서 또는 시스템과 함께 제공되는 보증서를 참조하십시오.

컴퓨터를 최적의 성능으로 작동하고 BIOS 설정을 유지하려면 항상 Dell™ 휴대용 컴퓨터에 주 전지를 설치하여 사용하십시오. 컴퓨터를 전원 콘센트에 연결하여 사용할 수 없는 경우에는 전지를 사용하여 컴퓨터를 실행할 수 있습니다. 컴퓨터의 전지 베이에는 전지 한 개가 기본으로 제공됩니다.

전지의 작동 시간은 작동 여건에 따라 달라집니다. 다음과 같은 경우에 작동 시간이 현저히 줄어듭니다:

 주: CD에 데이터를 기록하는 경우, 컴퓨터를 전원 콘센트에 연결하여 사용하는 것이 좋습니다.

- 광학 드라이브, 특히 DVD, CD-RW 드라이브를 사용할 경우
- 무선 통신 장치, PC 카드 또는 USB 장치를 사용할 경우
- 디스플레이 밝기를 높게 설정하고, 3D 화면 보호기 또는 3D 게임과 같이 전력이 많이 소모되는 프로그램을 사용할 경우
- [최대 성능 모드](#)로 컴퓨터를 실행할 경우

컴퓨터에 [전지를 설치](#)하기 전에 [전지 충전 상태를 확인](#)하십시오. [전지 충전 상태가 낮은](#) 경우, 이를 알려주도록 전원 관리 옵션을 설정할 수도 있습니다.

 주의: 부적합한 전지를 사용하면 화재나 과열될 위험이 높습니다. Dell에서 구입한 호환 전지만 사용하십시오. 리튬 이온 전지는 Dell™ 컴퓨터에서 작동하도록 제작되었습니다. 본 컴퓨터에 다른 컴퓨터의 전지를 사용하지 마십시오.



 **주의:** 전지를 일반 가정용 쓰레기와 함께 버리지 마십시오. 전지를 더 이상 충전하여 사용할 수 없는 경우 해당 폐기물 또는 환경 기관에 리튬 이온 전지의 폐기 방법을 문의하십시오. 시스템 정보 설명서에서 전지 폐기 지침을 참조하십시오.

 **주의:** 전지를 잘못 사용하면 화재 또는 화상을 입을 수 있는 위험이 높아집니다. 전지에 구멍을 뚫거나 태우거나 분해하지 말고 65°C(149°F) 이상 되는 곳에 두지 마십시오. 아이들의 손이 닿지 않는 곳에 전지를 보관하십시오. 손상되었거나 전해액이 새는 전지는 조심스럽게 다루어야 합니다. 손상된 전지를 사용하는 경우 부상을 입거나 장치가 손상될 수 있습니다.

전지 충전 상태 점검

Microsoft® Windows® 전원 측정기 창 및  아이콘, 전지 충전 상태 표시기, 전지 상태 표시기, 저전지 경고를 통해 전지 충전 상태를 알 수 있습니다.

Dell QuickSet 전지 측정기



[Dell QuickSet](#)가 설치된 경우 QuickSet 전지 측정기를 표시하려면   를 누르십시오.

전지 측정기 화면에는 컴퓨터의 상태, 충전 레벨 및 충전 완료 시간이 표시됩니다.

 **주:** 도킹 장치를 사용하여 컴퓨터의 전지를 충전할 수는 있지만, 도킹 장치에 설치된 전지는 도킹 장치 또는 컴퓨터에 전원을 공급하지 않습니다.

또한, 컴퓨터가 도킹 장치에 연결되면(도킹된 경우), 전지 측정기 화면에는 충전 레벨과 도킹 장치 전지의 현재 상태를 나타내는 도킹 전지 탭이 표시됩니다.

다음과 같은 아이콘이 전지 측정기 화면에 표시됩니다:

	<ul style="list-style-type: none">컴퓨터 또는 도킹 장치를 전지로 실행 중입니다.전지를 방전 중이거나 미사용 상태입니다.
	<ul style="list-style-type: none">컴퓨터 또는 도킹 장치가 전원 콘센트에 연결되어 있고, AC 전원으로 실행 중입니다.전지를 충전하는 중입니다.
	<ul style="list-style-type: none">컴퓨터 또는 도킹 장치가 전원 콘센트에 연결되어 있고, AC 전원으로 실행 중입니다.전지를 방전 중, 미사용 또는 충전 중입니다.

QuickSet에 대한 자세한 내용은 작업 표시줄에 있는  아이콘을 마우스 오른쪽으로 클릭한 다음 도움말을 클릭하십시오.

Microsoft Windows 전원 측정기

Windows 전원 측정기를 통해 남아 있는 전지 충전량을 알 수 있습니다. 전원 측정기를 확인하려면 작업 표시줄에 있는  아이콘을 더블 클릭하십시오. 전원 측정기 탭에 대한 자세한 내용은 "[전원 관리](#)"를 참조하십시오.

컴퓨터를 전원 콘센트에 연결하면,  아이콘이 나타납니다.

충전 표시기

전지 충전 표시기의 상태 단추를 눌러 충전 레벨 표시등을 켜십시오. 각 표시등은 전체 전지 충전량의 약 20%를 나타냅니다. 예를 들어, 전지 충전량이 80% 정도 남아 있는 경우 4개의 표시등이 켜집니다. 아무 표시등도 켜지지 않으면 전지가 충전되어 있지 않은 것입니다.



상태 표시기

전지 수명은 전지의 충전 횟수에 따라 좌우됩니다. 100번 이상 전지를 방전하고 충전하면 전지가 완전히 충전되지 않거나 전지 기능이 저하됩니다. 전지 상태를 점검하려면 전지 충전 상태 표시기에 있는 상태 단추를 3초 이상 누르십시오. 표시등이 켜지지 않으면 전지 상태가 좋은 것이며 총 충전 용량의 80% 이상이 남아 있음을 의미합니다. 각 표시등을 통해 전지 상태의 변화를 알 수 있습니다. 5개의 표시등이 켜지는 경우, 충전 용량이 60% 이하라는 것을 뜻하며 전지를 교체하는 것이 좋습니다. 전지 수명에 대한 자세한 내용은 "[사양](#)"을 참조하십시오.

전지 부족 경고

-  **주의사항:** 데이터 유실 또는 손상을 방지하려면 전지 부족 경고가 표시될 때 즉시 작업을 저장하십시오. 그런 다음 컴퓨터를 전원 콘센트에 꽂거나 모듈 베이에 보조 전지를 설치하십시오. 전지가 완전히 방전되면 자동으로 대기 모드가 시작됩니다.

전지 충전량이 약 90% 정도 소모되면 이를 알려주는 메시지 창이 나타납니다. 전지 부족 경고에 대한 자세한 내용은 "[전원 관리](#)"를 참조하십시오.

전지 충전

 **주:** 컴퓨터의 전원이 켜져 있을 때 충전하면 시간이 더 오래 걸립니다. 충전이 끝난 후 전지를 컴퓨터에서 분리하지 않아도 됩니다. 전지 내부의 회로는 전지가 과열되는 것을 방지해줍니다.

컴퓨터를 전원 콘센트에 연결하거나 컴퓨터가 전원 콘센트에 연결되어 있는 상태에서 전지를 설치하는 경우, 컴퓨터는 전지 충전 상태와 온도를 점검합니다. 필요에 따라 AC 어댑터로 전지를 충전해줍니다.

전지가 과열되어 컴퓨터에 사용할 수 없거나 전지를 온도가 높은 환경에서 사용하는 경우에는 전원 콘센트에 컴퓨터를 연결해도 전지가 충전되지 않습니다.

 표시등이 녹색과 주황색으로 번갈아 깜박거리는 것은 전지가 과열되어 충전할 수 없다는 의미입니다. 컴퓨터를 전원 콘센트에서 분리하고 컴퓨터와 전지가 실내 온도에 맞게 식을 때까지 기다리십시오. 그런 다음, 컴퓨터를 전원 콘센트에 연결하고 전지를 계속 충전하십시오.

전지와 관련된 문제 해결에 대한 자세한 내용은 "[전원 문제](#)"를 참조하십시오.

전지 분리

 **주의:** 컴퓨터의 내부 작업을 하기 전에 시스템 정보 설명서의 안전 지침을 읽어 보십시오.

 **주의:** 이 절차를 수행하기 전에 전화벽 껍에서 모뎀을 분리하십시오.

 **주의사항:** 대기 모드일 때 컴퓨터에 설치된 전지를 교체하도록 선택한 경우, 최대 90초 이내에 전지를 교체하지 않으면 컴퓨터가 종료되고 저장되지 않은 데이터가 모두 유실됩니다.

1. 컴퓨터가 켜져 있는지, 전원 관리 모드의 일시 중지 모드에 있는지 또는 전원 콘센트에 연결되어 있는지 확인하십시오.
2. 컴퓨터가 도킹 장치에 연결(도킹)되어 있으면 도킹을 해제하십시오. 자세한 내용은 도킹 장치와 함께 제공된 설명서를 참조하십시오.
3. 컴퓨터 밑면에 있는 전지 베이 분리 래치를 민 다음 베이에서 전지를 꺼내십시오.



전지 설치

 **주의:** 컴퓨터의 내부 작업을 하기 전에 시스템 정보 설명서의 안전 지침을 읽어 보십시오.

분리 래치에서 딸각하는 소리가 날 때까지 베이에 전지를 밀어 넣으십시오.

전지 보관

컴퓨터를 장기간 사용하지 않을 경우에는 컴퓨터에서 전지를 분리하십시오. 전지를 장기간 보관하면 전지가 방전됩니다. 전지를 오래 보관한 후에는 사용하기 전에 완전히 [전지를 재충전](#)하십시오.

디스플레이 사용

- [밝기 조정](#)
- [비디오 이미지 전환](#)
- [디스플레이 해상도 설정](#)

밝기 조정

Dell™ 컴퓨터를 전지로 작동하는 경우, 디스플레이의 적절한 [키보드 단축 키](#)를 사용하여 전력을 가장 적게 소모하도록 밝기 설정을 조정할 수 있습니다.





[Dell QuickSet](#)를 설치하면 Dell QuickSet 밝기 측정기에는 현재 밝기 설정이 표시됩니다. 작업 표시줄에서  아이콘을 마우스 오른쪽으로 클릭하면 화면의 밝기 측정기를 활성화하거나 비활성화할 수 있습니다.



1	밝기 측정기
---	--------

- 주: 밝기 측정기는 디스플레이 하단부 우측에 기본적으로 표시됩니다. 측정기를 클릭하여 다른 위치에 끌어 놓으면 이후에는 항상 옮긴 위치에 나타납니다.
- 주: 밝기 키보드 단축 키는 휴대용 컴퓨터의 디스플레이에만 적용되며 휴대용 컴퓨터나 도킹 장치에 연결한 모니터에는 사용할 수 없습니다. 컴퓨터가 외부 모니터에 연결된 상태에서 밝기 레벨을 바꾸면 밝기 측정기가 나타나지만 모니터의 밝기 레벨은 변경되지 않습니다.

QuickSet 작업 표시줄 메뉴에서 밝기 측정기를 활성화하거나 비활성화할 수 있습니다. 측정기를 활성화하면 다음 키를 눌러 밝기를 조정할 수 있습니다:

-   을 누르면 내장형 디스플레이만 밝기가 증가합니다(외장형 모니터에는 안됨)
-   을 누르면 내장형 디스플레이만 밝기가 감소합니다(외장형 모니터에는 안됨)

QuickSet에 관한 자세한 내용은 작업 표시줄에 있는  아이콘을 마우스 오른쪽으로 클릭한 다음 도움말을 클릭하십시오.

비디오 이미지 전환

외장형 장치(외장형 모니터 또는 프로젝터)를 연결하고 전원이 켜진 상태로 컴퓨터를 부팅한 경우, 디스플레이 또는 외장형 장치에 이미지가 나타날 수 있습니다.



을 눌러 비디오 이미지를 디스플레이나 외장형 장치로만 전환하거나 디스플레이와 외장형 장치로 동시에 전환할 수 있습니다.

디스플레이 해상도 설정

특정 해상도로 프로그램을 표시하려면 비디오 컨트롤러와 디스플레이가 모두 프로그램을 지원해야 하며 필요한 [비디오 드라이버도 설치되어 있어야 합니다](#).

디스플레이 기본 설정을 변경하기 전에 나중에 참조할 수 있도록 기본 설정값을 기록해두십시오.



주: Dell에서 설치한 비디오 드라이버만 사용하십시오. 이 드라이버의 성능은 Dell에서 설치한 운영 체제에 맞게 최적화되어 있습니다.

디스플레이에서 지원하는 색상이나 해상도보다 높은 값을 선택하면 가장 근접한 값으로 자동 설정됩니다.

Microsoft® Windows® XP

1. 시작 단추를 클릭하고 제어판을 클릭하십시오.
2. 종류 선택에서 모양 및 테마를 클릭하십시오.
3. 작업 선택...에서 변경하려는 영역을 클릭하거나 또는 제어판 아이콘 선택에서 디스플레이를 클릭하십시오.
4. 색품질과 화면 해상도를 다르게 설정하십시오.

Windows 2000

1. 시작 단추를 클릭하고 설정을 지정한 다음 제어판을 클릭하십시오.
2. 디스플레이 아이콘을 더블 클릭한 다음, 설정 탭을 클릭하십시오.
3. 색과 해상도를 다르게 설정하십시오.

 **주:** 해상도를 높게 설정할수록 아이콘과 텍스트가 작게 표시됩니다.

디스플레이에서 지원하는 해상도보다 높게 비디오 해상도를 설정하면 컴퓨터는 팬 모드로 실행합니다. 팬 모드에서는 화면이 완전히 표시되지 않습니다. 즉, 바탕 화면 하단에 일반적으로 나타나는 작업 표시줄이 보이지 않을 수 있습니다. 화면의 나머지 부분을 보려면, 터치패드나 트랙스틱을 사용하여 상하 및 좌우를 조절하십시오.

 **주의사항:** 지원되지 않는 재생 빈도를 사용하면, 외장형 모니터가 손상될 수 있습니다. 외장형 모니터의 재생 빈도를 조정하기 전에 모니터 사용 설명서를 참조하십시오.

키보드 및 터치패드 사용

- [숫자 키패드](#)
 - [키보드 단축 키](#)
 - [터치패드](#)
 - [트랙 스틱 캡 교체](#)
-

숫자 키패드



숫자 키패드 기능은 외장형 키보드에 있는 숫자 키패드의 기능과 유사합니다. 키패드의 각 키에는 여러가지 기능이 있습니다. 키패드 숫자 및 기호들은 키패드 키 오른쪽에 청색으로 표시되어 있습니다. 번호 또는 기호를 입력하려면 **Fn** 를 누른 상태에서 원하는 키를 누르십시오.

- 키패드를 활성화하려면 **Fn** **F4 Num Lk** 를 누르십시오.  표시등이 켜지면 키패드가 활성화된 것입니다.
 - 키패드를 비활성화하려면 **Fn** **F4 Num Lk** 를 다시 누르십시오.
-

키보드 단축 키

시스템 기능

	작업 관리자 창을 엽니다.
	숫자 키패드를 활성화/비활성화합니다.
	스크롤 잠금을 활성화/비활성화합니다.



전지

	Dell™ QuickSet 전지 측정기 를 표시합니다(QuickSet가 설치된 경우).
--	--

CD 또는 DVD 트레이

	드라이브에서 트레이를 배출합니다(Dell QuickSet 가 설치된 경우).
--	---

디스플레이 기능

	비디오 이미지의 디스플레이 옵션을 내장형 디스플레이, 외장형 모니터, 동시에 양쪽 디스플레이 옵션으로 바꿉니다.
	내장형 디스플레이만 밝기가 증가합니다(외장형 모니터에는 안됨)
	내장형 디스플레이만 밝기가 감소합니다(외장형 모니터에는 안됨)

라디오(무선 네트워킹 및 Bluetooth™ 포함)

	무선 네트워킹 및 Bluetooth(모두 옵션) 뿐만 아니라 라디오를 활성화/비활성화합니다.
--	---

전원 관리

	전원 관리 모드를 활성화합니다. 전원 옵션 등록 정보 창의 고급 탭 을 사용하여 다른 전원 관리
--	---



모드를 활성화하도록 이 키보드 단축 키를 재프로그래밍할 수 있습니다.

스피커 기능

	내장형 스피커 및 외장형 스피커의 볼륨이 커집니다(장착되어 있는 경우).
	내장형 스피커 및 외장형 스피커의 볼륨이 작아집니다(장착되어 있는 경우).
	내장 스피커 및 외장형 스피커를 활성화하고 비활성화합니다(장착되어 있는 경우).

Microsoft® Windows® 로고 키 기능

	열려 있는 모든 창의 크기 최소화
	모든 창의 크기 최대화
	Windows 탐색기 실행
	실행 대화 상자 열기
	검색 결과 대화 상자 열기
	검색 결과-컴퓨터 대화 상자 열기(컴퓨터가 네트워크에 연결되어 있는 경우)
	시스템 등록 정보 대화 상자 열기

문자 반복 속도와 같은 키보드 작동을 조정하려면:

- Windows XP의 경우 제어판을 열고 프린터 및 기타 하드웨어를 클릭한 다음 키보드를 클릭하십시오.
- Windows 2000의 경우 제어판을 열고 키보드 아이콘을 더블 클릭하십시오.

터치패드

터치패드는 손가락의 압력과 움직임을 감지하여 화면상의 커서를 움직입니다. 터치패드 및 터치패드 단추를 마우스처럼 사용할 수 있습니다.

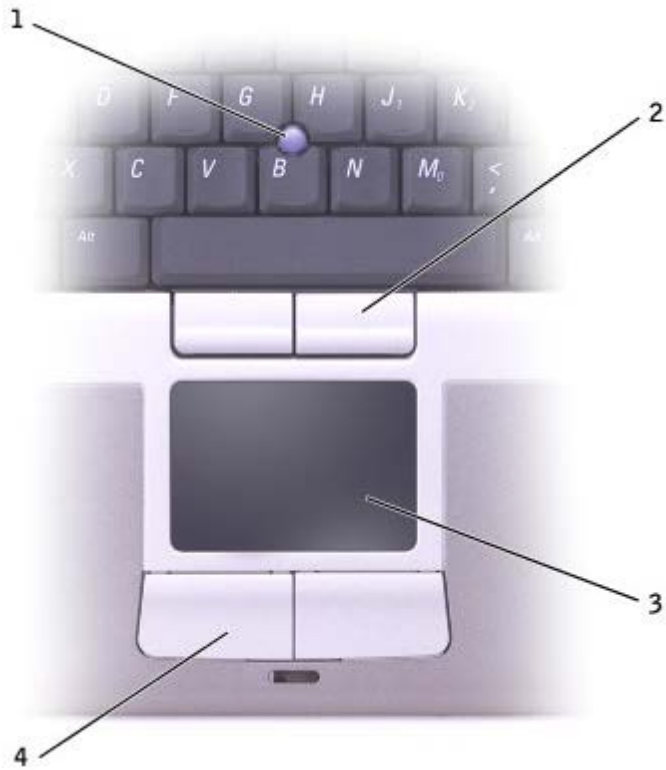

1	트랙 스틱
2	트랙 스틱 단추
3	터치패드
4	터치패드 단추

- 커서를 움직이려면, 손가락을 터치패드에서 부드럽게 미십시오.
- 개체를 선택하려면 터치패드 표면을 한 번 가볍게 치거나 엄지 손가락으로 터치패드 단추 왼쪽을 누르십시오.
- 개체를 선택하여 움직이려면 커서를 개체에 놓고 터치패드의 위 아래로 두드리십시오. 두 번째로 아래쪽으로 움직일 때에는 터치패드에 서 손가락을 떼지 말고 밀면서 선택한 개체를 움직이십시오.
- 개체를 더블 클릭하려면 개체 위에 커서를 놓고 터치패드를 두 번 두드리거나 엄지 손가락으로 터치패드 단추 왼쪽을 두 번 누르십시오.

트랙 스틱을 사용해서 커서를 움직일 수도 있습니다. 트랙 스틱을 좌우 또는 상하로 눌러 디스플레이의 커서 위치를 변경할 수 있습니다. 트랙 스틱과 트랙 스틱 단추를 마우스처럼 사용할 수 있습니다.

터치패드 및 트랙 스틱 사용자 정의

마우스 등록 정보 창에서 터치패드와 트랙 스틱을 비활성화하거나 설정값을 조정할 수 있습니다.

1. Windows XP의 경우 제어판을 열고 프린터 및 기타 하드웨어를 클릭한 다음 마우스를 클릭하십시오.

Windows 2000의 경우 제어판을 열고 마우스 아이콘을 더블 클릭하십시오.

2. 마우스 등록 정보 창에서:

- 장치 선택 탭을 클릭하여 터치패드와 트랙 스틱을 비활성화하십시오.
- 포인터 탭을 클릭하여 터치패드와 트랙 스틱 설정을 조정하십시오.

3. 확인을 클릭하여 설정 내용을 저장하고 창을 닫으십시오.

트랙 스틱 캡 교체

트랙 스틱을 오래 사용하여 마모되거나 다른 색상을 원할 경우 트랙 스틱 캡을 교체할 수 있습니다. Dell 웹사이트(www.dell.com)에서 추가로 캡을 주문할 수 있습니다.



1. 트랙 스틱에서 캡을 벗기십시오.
2. 새 캡을 사각의 트랙 스틱 막대에 맞추고 부드럽게 눌러 끼우십시오.

 **주의사항:** 트랙 스틱을 막대에 잘못 끼우면 디스플레이가 손상될 수 있습니다.

3. 트랙 스틱을 사용하여 캡이 올바르게 장착되었는지 확인하십시오.

소프트웨어 재설치

- [드라이버 및 유틸리티 재설치](#)
 - [소프트웨어 및 하드웨어 비호환성 해결](#)
 - [Microsoft® Windows® 시스템 복원 사용](#)
 - [Microsoft® Windows® XP 재설치](#)
 - [Windows 2000 재설치](#)
-

드라이버 및 유틸리티 재설치

Dell은 필요한 드라이버와 유틸리티를 컴퓨터에 설치하여 제공하므로 추가로 설치하거나 구성하지 않아도 됩니다.

- ➡ **주의사항:** 드라이버 및 유틸리티 CD에는 컴퓨터에 설치하지 않은 운영 체제의 드라이버가 포함되어 있기도 합니다. 설치하려는 소프트웨어가 해당 운영 체제에 맞는지 확인하십시오.

무선 통신, DVD 드라이브와 같은 장치 옵션용 드라이버를 재설치하려면 장치와 함께 제공된 소프트웨어 CD와 설명서를 참조하십시오.

- ➡ **주의사항:** Dell 지원 웹사이트(support.dell.com) 및 드라이버 및 유틸리티 CD에는 Dell™ 컴퓨터에 해당하는 승인된 드라이버가 제공됩니다. 다른 웹사이트나 CD에서 드라이버를 설치하면 컴퓨터가 올바르게 작동하지 않을 수도 있습니다.

드라이버 및 유틸리티 CD에서 드라이버나 유틸리티를 재설치하려면:

1. 열려있는 모든 파일을 저장하고 닫은 다음 프로그램을 종료하십시오.
2. 드라이버 및 유틸리티 CD를 넣으십시오.

대부분의 경우 CD가 자동으로 시작됩니다. 자동으로 시작되지 않으면 Microsoft® Windows® 탐색기를 실행하고, 내용을 표시할 CD 드라이브 디렉토리를 클릭한 다음 autorcd.exe 파일을 더블 클릭하십시오. 처음 CD를 실행하는 경우 설치 파일을 설치하라는 메시지가 나타날 수 있습니다. 확인을 클릭하고 화면의 지시사항에 따라 계속 진행하십시오.

3. 도구 모음의 Language 드롭 다운 메뉴에서 드라이버 또는 유틸리티의 원하는 언어를 선택하십시오(해당되는 경우).

시작 화면이 나타납니다.

4. 다음을 클릭하십시오. CD가 자동으로 하드웨어를 검색하여 컴퓨터에서 사용하는 드라이버와 유틸리티를 감지합니다.

CD가 하드웨어 검색을 완료한 후, 기타 드라이버 및 유틸리티를 검색할 수도 있습니다. Search Criteria의 System Model, Operating System, Topic 드롭 다운 메뉴에서 해당 범주를 선택하십시오.

컴퓨터에서 사용하는 특정 드라이버나 유틸리티에 해당하는 링크가 나타납니다.

5. 설치하려는 드라이버나 유틸리티에 대한 정보를 표시하려면 특정 드라이버나 유틸리티 링크를 클릭하십시오.
6. Install 단추(있는 경우)를 클릭하여 드라이버나 유틸리티를 설치하십시오. 시작 화면의 지침에 따라 설치를 완료하십시오.

Install 단추가 없는 경우 자동 설치는 옵션이 아닙니다. 설치 지침을 보려면 다음 부절의 해당 지침을 참조하거나 Extract를 클릭하여 압축된 지침사항을 풀고 readme 파일을 읽어보십시오.

드라이버 파일을 탐색하도록 지시되면 드라이버 정보 창의 CD 디렉토리를 클릭하여 드라이버와 관련된 파일을 표시하십시오.

Windows XP용 드라이버 수동으로 재설치



주: 적외선 센서 드라이버를 재설치하는 경우, 드라이버 설치를 계속 진행하기 전에 먼저 System Setup 프로그램에서 적외선 센서를 활성화해야 합니다.

1. 앞에서 설명한 하드 드라이브에 드라이버 파일의 압축을 풀고, 시작 단추를 클릭하고 설정을 지정한 다음 제어판을 클릭하십시오.
2. 시작 단추를 클릭한 다음 내 컴퓨터를 마우스 오른쪽으로 클릭하십시오.
3. 속성을 클릭하십시오.
4. 하드웨어 탭을 클릭한 다음 장치 관리자를 클릭하십시오.
5. 설치할 드라이버에 해당하는 장치 유형을 더블 클릭하십시오(예: 모뎀 또는 적외선 장치).
6. 설치할 드라이버에 해당하는 장치명을 더블 클릭하십시오.
7. 드라이버 탭을 클릭한 다음 드라이버 업데이트를 클릭하십시오.
8. 목록 또는 특정 위치에서 설치(고급)를 선택하고 다음을 클릭하십시오.
9. 찾아보기를 클릭하여 이전에 압축을 푼 드라이버 파일의 위치를 찾아보십시오.
10. 해당 드라이버 이름이 나타나면 다음을 클릭하십시오.
11. 마침을 클릭하고 컴퓨터를 재시작하십시오.

Windows XP 장치 드라이버 롤백 사용

시스템이 불안정해질 수 있는 새 장치 드라이버를 설치한 경우, Windows XP 장치 드라이버 롤백 기능을 사용하여 새 장치 드라이버를 이전에 설치한 장치 드라이버 버전으로 교체할 수 있습니다. 장치 드라이버 롤백 기능을 사용하여 이전 드라이버를 재설치할 수 없는 경우에는 새 장치 드라이버를 설치하기 전의 작동 상태로 운영 체제를 복원하려면 [시스템 복원](#) 기능을 사용하십시오. 장치 드라이버 롤백 기능을 사용하려면:

1. 시작 단추를 클릭한 다음 내 컴퓨터를 마우스 오른쪽으로 클릭하십시오.
2. 속성을 클릭하십시오.
3. 하드웨어 탭을 클릭한 다음 장치 관리자를 클릭하십시오.
4. 장치 관리자 창에서 새 드라이버가 설치된 장치를 마우스 오른쪽으로 클릭하고 속성을 클릭하십시오.
5. 드라이버 탭을 클릭하십시오.
6. 드라이버 롤백을 클릭하십시오.

Windows 2000용 드라이버 수동으로 재설치

 주: 적외선 드라이버를 재설치하는 경우, 먼저 System Setup 프로그램에서 적외선 센서를 활성화한 다음, 드라이버 설치를 계속 진행하십시오.

1. 앞에서 설명한 하드 드라이브에 드라이버 파일의 압축을 풀고, 시작 단추를 클릭하고 설정을 지정한 다음 제어판을 클릭하십시오.
2. 시스템 아이콘을 더블 클릭하십시오.
3. 하드웨어 탭을 클릭하십시오.
4. 장치 관리자를 클릭하십시오.
5. 설치할 드라이버에 해당하는 장치 유형을 더블 클릭하십시오(예: 모뎀 또는 적외선 장치).
6. 장치명을 더블 클릭하십시오.
7. 드라이버 탭을 클릭한 다음 드라이버 업데이트를 클릭하십시오.

8. 다음을 클릭하십시오.
 9. 장치에 적합한 드라이버 검색(권장)이 선택되어 있는지 확인하고 다음을 클릭하십시오.
 10. 위치 지정 확인 상자가 선택되어 있는지 확인하고 다른 확인 상자의 선택을 모두 해제한 후 다음을 클릭하십시오.
 11. 찾아보기를 클릭하여 이전에 압축을 풀 드라이버 파일의 위치를 찾아보십시오.
 12. 해당 드라이버 이름이 나타나면 다음을 클릭하십시오.
 13. 마침을 클릭하고 컴퓨터를 재시작하십시오.
-

소프트웨어 및 하드웨어 비호환성 해결

Microsoft® Windows® XP 및 Windows 2000 운영 체제인 경우, 운영 체제를 설치하는 동안 장치가 감지되지 않거나, 장치가 감지되더라도 정확하게 구성되지 않는 경우에는 IRQ 충돌이 발생합니다. 시스템에서 IRQ 충돌을 점검하려면 사용자의 운영 체제에 해당하는 다음 부절을 참조하십시오.

Windows XP

1. 시작 단추를 클릭하고 제어판을 클릭하십시오.
2. 성능 및 유지 관리를 클릭하고 시스템을 클릭하십시오.
3. 하드웨어 탭을 클릭한 다음 장치 관리자를 클릭하십시오.
4. 장치 관리자 목록에서 다른 장치와 충돌하는지 점검하십시오.

장치가 비활성화되어 있는 경우에는 충돌하는 장치 또는 적색 X 옆에 황색 느낌표(!)가 충돌을 의미합니다.

5. 목록에서 충돌하는 장치를 더블 클릭하여 등록 정보 창을 열면, 장치 관리자에서 재구성되거나 제거되어야 하는 장치를 확인할 수 있습니다.
6. 특정 장치를 점검하기 전에 이러한 충돌을 해결하십시오.

7. 장치 관리자 목록에서 오작동하는 장치 유형을 더블 클릭하십시오.

8. 확장된 목록에서 특정 장치의 아이콘을 더블 클릭하십시오.

등록 정보 창이 나타납니다.

IRQ 충돌이 발생한 경우, 등록 정보 창의 장치 상태 영역에는 다른 장치가 충돌이 발생한 장치의 IRQ를 공유하고 있음을 보고합니다.

9. IRQ 충돌을 모두 해결하십시오.

Windows XP 하드웨어 문제 해결사도 사용할 수 있습니다. 문제 해결사를 사용하려면, 시작 단추를 클릭하고 도움말 및 지원을 클릭하십시오. 검색 필드에 하드웨어 문제 해결사를 입력한 다음, 화살표를 클릭하여 검색을 시작하십시오. 검색 결과 목록에서 하드웨어 문제 해결사를 클릭하십시오. 하드웨어 문제 해결사 목록에서 컴퓨터의 하드웨어 충돌을 해결해야 합니다를 클릭하고, 다음을 클릭하십시오.

Windows 2000

1. 시작 단추를 클릭하고 설정을 지정한 다음 제어판을 클릭하십시오.

2. 시스템 아이콘을 더블 클릭하십시오.

3. 하드웨어 탭을 클릭하십시오.

4. 장치 관리자를 클릭하십시오.

5. 보기를 클릭하고 리소스(연결별)를 클릭하십시오.

6. IRQ 할당을 보려면 인터럽트 요청 (IRQ)을 더블 클릭하십시오.

장치가 비활성화되어 있는 경우에는 충돌하는 장치 또는 적색 X 옆에 황색 느낌표(!)가 충돌을 의미합니다.

7. 목록에서 충돌하는 장치를 더블 클릭하여 등록 정보 창을 열면, 장치 관리자에서 재구성되거나 제거되어야 하는 장치를 확인할 수 있습니다. 특정 장치를 점검하기 전에 이러한 충돌을 해결하십시오.

8. 장치 관리자 목록에서 오작동하는 장치 유형을 더블 클릭하십시오.

9. 확장된 목록에서 특정 장치의 아이콘을 더블 클릭하십시오.

등록 정보 창이 나타납니다.

IRQ 충돌이 발생한 경우, 등록 정보 창의 장치 상태 영역에는 다른 장치가 충돌이 발생한 장치의 IRQ를 공유하고 있음을 보고합니다.

10. IRQ 충돌을 모두 해결하십시오.

Windows 2000 하드웨어 문제 해결사도 사용할 수 있습니다. 문제 해결사를 사용하려면, 시작 단추를 클릭하고 도움말을 클릭하십시오. 목차 탭에서 문제 해결 및 유지 관리를 클릭하고 Windows 2000 문제 해결사를 클릭한 다음, 하드웨어를 클릭하십시오. 하드웨어 문제 해결사 목록에서 컴퓨터의 하드웨어 충돌을 해결해야 합니다를 클릭하고, 다음을 클릭하십시오.

Microsoft® Windows® 시스템 복원 사용

Microsoft Windows XP 운영 체제는 컴퓨터의 하드웨어, 소프트웨어(새 하드웨어 또는 프로그램 설치 포함) 또는 시스템 설정이 원하지 않는 상태로 변경되었을 때 이전 운영 상태로 되돌릴 수 있는 시스템 복원 기능을 제공합니다. 마지막 시스템 복원의 실행을 취소할 수도 있습니다.

시스템 복원은 자동으로 복원 지점을 작성합니다. 수동으로 복원 지점을 작성할 수도 있습니다. 제한된 하드 디스크 용량을 초과한 경우, 기존 복원 지점이 자동으로 지워집니다.

운영 체제 문제를 해결하려면 이전 운영 상태로 컴퓨터를 되돌리기 위해 안전 모드 또는 표준 모드에서 시스템 복원을 사용할 수 있습니다.

시스템을 복원해도 내 문서 폴더에 저장된 개인 파일, 데이터 파일 또는 전자 우편 메시지는 손실되지 않습니다. 프로그램을 설치하기 전의 운영 상태로 컴퓨터를 복원하면 프로그램의 데이터 파일은 손실되지 않지만 프로그램은 다시 설치해야 합니다.

 **주의사항:** 데이터 파일을 정기적으로 백업해두는 것이 중요합니다. 시스템 복원 기능은 데이터 파일이 변경되거나 복원되었는지 조사하지 않습니다. 하드 디스크에 있는 기존 데이터를 실수로 삭제하거나 덮어쓴 경우 또는 하드 디스크 고장으로 인해 데이터를 읽을 수 없는 경우에는 백업 파일을 사용하여 지워지거나 손상된 데이터를 복구하십시오.

새 컴퓨터에서 시스템 복원 기능은 활성화되어 있습니다. 그러나 Windows XP를 재설치할 때 사용 가능한 하드 디스크 용량이 200MB 이하인 경우에는 시스템 복원 기능은 자동으로 비활성화됩니다. 시스템 복원 기능을 사용하기 전에 활성화되어 있는지 확인하십시오:

1. 시작 단추를 클릭하고 제어판을 클릭하십시오.
2. 성능 및 유지 관리를 클릭하십시오.
3. 시스템을 클릭하십시오.
4. 시스템 복원 탭을 클릭하십시오.
5. 시스템 복원 끄기의 선택 표시가 해제되었는지 확인하십시오.

복원 지점 작성

시스템 복원 마법사를 사용하거나 수동으로 복원 지점을 작성할 수 있습니다.

시스템 복원 마법사 사용

시스템 복원 마법사를 사용하려면 시작 단추를 클릭하고, 도움말 및 지원, 시스템 복원을 차례로 지정한 다음 시스템 복원 마법사 창에 나타난 지침을 수행하십시오. 컴퓨터 관리자나 관리자 권한이 있는 사용자로 로그인한 경우 복원 지점을 작성하고 이름을 지정할 수 있습니다.

수동으로 복원 지점 작성

1. 시작 단추를 클릭하고, 모든 프로그램—> 보조프로그램—> 시스템 도구를 차례로 지정한 다음 시스템 복원을 클릭하십시오.
2. 복원 지점 작성을 클릭하십시오.
3. 다음을 클릭하십시오.
4. 복원 지점 설명 필드에 새 복원 지점 이름을 입력하십시오.

현재 날짜와 시간이 자동으로 새 복원 지점의 설명에 추가됩니다.

5. 만들기를 클릭하십시오.
6. 확인을 클릭하십시오.

이전 작동 상태로 컴퓨터 복원

장치 드라이버를 설치한 후 문제가 발생하면 먼저 [장치 드라이버 롤백](#) 기능을 사용해 보십시오. 장치 드라이버 롤백 기능으로 문제를 해결할 수 없는 경우에는 시스템 복원 기능을 사용하십시오.

 **주의사항:** 컴퓨터를 이전 작동 상태로 복원하기 전에 열려있는 모든 파일을 저장하고 닫은 후 프로그램을 종료하십시오. 시스템 복원이 완료될 때까지 파일 또는 프로그램을 고치거나 열거나 삭제하지 마십시오.

1. 시작 단추를 클릭하고, 모든 프로그램—> 보조프로그램—> 시스템 도구를 차례로 지정한 다음 시스템 복원을 클릭하십시오.
2. 이전 시점으로 내 컴퓨터 복원이 선택되어 있는지 확인하고 다음을 클릭하십시오.

3. 컴퓨터를 복원하려면 달력 날짜를 클릭하십시오.

복원 지점 선택 화면에는 복원 지점을 확인하고 선택할 수 있는 달력이 제공됩니다. 사용 가능한 복원 지점이 있는 모든 달력 날짜는 굵은 체로 표시됩니다.

4. 복원 지점을 선택하고 다음을 클릭하십시오.

달력 날짜에 한 개의 복원 지점만 있는 경우에는 복원 지점이 자동으로 선택됩니다. 두 개 이상의 복원 지점을 이용할 수 있는 경우에는 사용하려는 복원 지점을 클릭하십시오.

➡ **주의사항:** 열려 있는 모든 파일을 저장하고 닫은 후 모든 프로그램을 종료하십시오. 시스템 복원이 완료될 때까지 파일 또는 프로그램을 고치거나 열거나 삭제하지 마십시오.

5. 다음을 클릭하십시오.

시스템 복원으로 데이터 수집이 완료되면 복원 완료 화면이 나타나고 컴퓨터가 자동으로 재시작됩니다.

6. 컴퓨터가 재시작되면 확인을 클릭하십시오.

복원 지점을 변경하려면 다른 복원 지점을 사용하여 단계를 반복 수행하거나 복원 실행을 취소할 수 있습니다.

마지막 시스템 복원 실행 취소

➡ **주의사항:** 열려 있는 모든 파일을 저장하고 닫은 후 모든 프로그램을 종료하십시오. 시스템 복원이 완료될 때까지 파일 또는 프로그램을 고치거나 열거나 삭제하지 마십시오.

1. 시작 단추를 클릭하고, 모든 프로그램—> 보조프로그램—> 시스템 도구를 차례로 지정한 다음 시스템 복원을 클릭하십시오.

2. 마지막 복원 실행 취소를 선택하고 다음을 클릭하십시오.

➡ **주의사항:** 열려 있는 모든 파일을 저장하고 닫은 후 모든 프로그램을 종료하십시오. 시스템 복원이 완료될 때까지 파일 또는 프로그램을 고치거나 열거나 삭제하지 마십시오.

3. 다음을 클릭하십시오.

시스템 복원 화면이 나타난 다음 컴퓨터가 자동으로 재시작됩니다.

4. 컴퓨터가 재시작되면 확인을 클릭하십시오.

Microsoft® Windows® XP 재설치

재설치하기 전에

새로 설치한 드라이버로 인해 발생한 문제를 해결하기 위해 Windows XP 운영 체제를 재설치하려는 경우, 먼저 Windows XP [장치 드라이버 롤백](#) 기능을 사용해보십시오. 장치 드라이버 롤백 기능을 사용해도 문제가 해결되지 않으면 [시스템 복원](#) 기능을 사용하여 운영 체제를 새 장치 드라이버를 설치하기 이전의 작동 상태로 복원할 수 있습니다.

Windows XP 재설치

Windows XP를 재설치하려면 다음 단원의 모든 단계를 나열된 순서대로 수행하십시오.

재설치 절차를 완료하는 데 1~2시간이 소요됩니다. 운영 체제를 재설치한 후 장치 드라이버, 바이러스 방지 프로그램 및 기타 프로그램도 재설치해야 합니다.

- ➡ **주의사항:** 운영 체제 CD에는 Windows XP를 재설치하는 데 필요한 옵션이 포함되어 있습니다. 옵션은 설치한 파일을 덮어쓰기 때문에 하드 드라이브에 설치되어 있는 프로그램에 영향을 줄 수 있습니다. 따라서 Dell 기술 지원부에서 옵션을 설치하라고 지시한 경우 외에는 Windows XP를 재설치하지 마십시오.
- ➡ **주의사항:** Windows XP와의 충돌을 방지하려면 Windows XP를 재설치하기 전에 컴퓨터에 설치되어 있는 바이러스 방지 소프트웨어를 모두 비활성화해야 합니다. 자세한 지침은 소프트웨어 설명서를 참조하십시오.

운영 체제 CD에서 부팅

1. 열려있는 모든 파일을 저장하고 닫은 다음 프로그램을 종료하십시오.
2. 운영 체제 CD를 넣으십시오. 자동으로 실행되는 프로그램이 있는 경우, 계속 진행하기 전에 해당 프로그램을 종료하십시오.
3. 시작 메뉴를 통해 컴퓨터를 종료한 다음 재시작하십시오.
4. DELL™ 로고가 나타나면 즉시 를 누르십시오.

운영 체제 로고가 나타날 경우 Windows 바탕 화면이 표시될 때까지 기다린 후 컴퓨터를 종료한 다음 다시 시도하십시오.

5. 화살표 키를 사용하여 CD-ROM을 선택한 다음, 를 누르십시오.

6. Press any key to boot from CD 메시지가 나타나면 아무 키나 누르십시오.

Windows XP 설치

1. Windows XP 설치 화면이 나타나면 를 눌러 Windows 지금 설치를 선택하십시오.

2. Microsoft Windows 사용권 화면의 내용을 읽은 다음 를 눌러 사용권 계약서에 동의하십시오.

3. 컴퓨터에 이미 Windows XP가 설치되어 있는 경우, 현재 Windows XP 데이터를 복구하려면 r을 입력하여 복구 옵션을 선택한 다음 드라이브에서 CD를 꺼내십시오.

4. 새 Windows XP를 설치하려면 를 눌러 해당 옵션을 선택하십시오.

5. 지정된 파티션을 선택하려면 를 누르십시오 (권장).

그런 다음 화면의 지시사항에 따르십시오.

Windows XP 설치 화면이 나타나며 운영 체제는 파일 복사 및 장치 설치 절차를 시작합니다. 컴퓨터는 자동으로 여러번 재시작합니다.

 **주:** 설치를 완료하는 데 소요되는 시간은 하드 드라이브 크기와 컴퓨터 속도에 따라 다릅니다.

 **주의사항:** 다음 메시지가 표시될 때 아무 키도 누르지 마십시오: Press any key to boot from the CD.

6. 국가 및 언어 옵션이 나타나면 해당 위치에 맞는 설정을 선택하고 다음을 클릭하십시오.

7. 소프트웨어 개별화 화면에 이름과 회사(옵션)를 입력하고 다음을 클릭하십시오.

8. Windows XP Home Edition을 재설치하는 경우 컴퓨터 이름을 입력하십시오 창에서 컴퓨터 이름을 입력(또는 지정된 이름 승인)하고 다음을 클릭하십시오.

Windows XP Professional을 재설치하는 경우 컴퓨터 이름 및 관리자 암호 창에서 컴퓨터 이름(또는 지정된 이름 승인) 및 암호를 입력하고 다음을 클릭하십시오.

9. 모뎀 전화 걸기 정보 화면이 나타나면, 요청된 내용을 입력하고 다음을 클릭하십시오.

10. 날짜 및 시간 설정 창에서 날짜, 시간, 시간대를 입력하고 다음을 클릭하십시오.
11. 네트워크 설정 화면이 표시되면 일반을 클릭하고 다음을 클릭하십시오.
12. Windows XP Professional을 재설치하는 도중에 네트워크 구성과 관련된 추가 정보가 요청될 경우 선택사항을 입력하십시오. 설정에 대해 확실하지 않을 경우 주어진 기본값을 승인하십시오.

Windows XP는 운영 체제 구성요소를 설치하고 컴퓨터를 구성합니다. 컴퓨터가 자동으로 재시작됩니다.

➡ **주의사항:** 다음 메시지가 표시될 때 아무 키도 누르지 마십시오: `Press any key to boot from the CD.`

13. Microsoft 시작 화면이 나타나면 다음을 클릭하십시오.
14. How will this computer connect to the Internet?란 메시지가 나타나면 건너뛰기를 클릭하십시오.
15. 지금 Microsoft에 등록하시겠습니까? 화면이 나타나면 아니오, 지금은 등록하지 않습니다를 선택하고 다음을 클릭하십시오.
16. 사용자의 이름을 입력하십시오 화면이 나타나면 최대 5명의 사용자를 입력할 수 있습니다. 다음을 클릭하십시오.
17. 마침을 클릭하여 설치를 완료하고 드라이브에서 CD를 꺼내십시오.

드라이버 및 소프트웨어 재설치

1. [해당 드라이버를 재설치하십시오.](#)
2. 바이러스 방지 소프트웨어를 재설치하십시오. 자세한 지침은 소프트웨어 설명서를 참조하십시오.
3. 다른 소프트웨어 프로그램을 재설치하십시오. 자세한 지침은 소프트웨어 설명서를 참조하십시오.

Windows 2000 재설치

➡ **주의사항:** 운영 체제 CD에는 Windows 2000 운영 체제 재설치 시 필요한 옵션이 포함되어 있습니다. 옵션을 설치하면 Dell에서 설치한 파일을 덮어쓰기 때문에 하드 드라이브에 설치되어 있는 프로그램에 영향을 줄 수 있습니다. 따라서 Dell 기술 지원부에서 옵션을 설치하라고 지시한 경우 외에는 운영 체제를 재설치하지 마십시오.

운영 체제 CD에서 부팅



1. 열려있는 모든 파일을 저장하고 닫은 다음 프로그램을 종료하십시오.
2. 운영 체제 CD를 넣으십시오. 자동으로 실행되는 프로그램이 있는 경우, 계속 진행하기 전에 해당 프로그램을 종료하십시오.
3. 시작 메뉴를 통해 컴퓨터를 종료한 다음 재시작하십시오.

4. DELL™ 로고가 나타나면 즉시  를 누르십시오.

운영 체제 로고가 나타날 경우 Windows 바탕 화면이 표시될 때까지 기다린 후 컴퓨터를 종료한 다음 다시 시도하십시오.

5. 화살표 키를 사용하여 CD-ROM을 선택한 다음,  를 누르십시오.
6. Press any key to boot from CD 메시지가 나타나면 아무 키나 누르십시오.

Windows 2000 설치

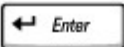
1. Windows 2000 설치 창이 나타나면, Win2000을 지금 설치하려면 ENTER를 누르십시오. 지정되어 있는지 확인하십시오. 그런 다음  를 누르십시오.
2. 사용권 계약 창의 내용을 읽고,  를 눌러 계속 진행하십시오.
3. Windows 2000 Professional 설치 창이 나타나면 화살표 키를 눌러 원하는 Windows 2000 파티션 옵션을 선택하십시오. 그런 다음 선택한 파티션 옵션의 키를 누르십시오.
4. Windows 2000 Professional 설치 창이 다시 나타나면, 화살표 키를 눌러 Windows 2000에서 사용할 파일 시스템 종류를 선택한 다음  를 누르십시오.
5.  를 다시 눌러 컴퓨터를 재시작하십시오.
6. Windows 2000 설치 마법사 시작 창이 나타나면 다음을 클릭하십시오.
7. 지역 설정 창이 나타나면 해당 설정값을 선택하고 다음을 클릭하십시오.

8. 소프트웨어 개별화 화면에 이름과 회사를 입력하고 다음을 클릭하십시오.
9. 컴퓨터에 부착된 Microsoft 레이블에 인쇄된 Windows 제품 키를 입력하십시오. 다음을 클릭하십시오.
10. 컴퓨터 이름 및 관리자 암호 창이 나타나면, 원하는 이름과 암호를 입력하십시오. 다음을 클릭하십시오.
11. 날짜 및 시간 설정 창에 날짜와 시간을 입력하고 다음을 클릭하십시오.

Windows 2000은 구성요소를 설치하고 컴퓨터를 구성합니다.

12. Windows 2000 설치 마법사 완료 창이 나타나면, 드라이브에서 CD를 꺼내고 마침을 클릭하십시오.

컴퓨터가 자동으로 재시작됩니다.

최대 절전 모드 활성화

1. 시작 단추를 클릭하고 설정을 지정한 다음, 제어판을 클릭하십시오.
2. 전원 옵션 아이콘을 더블 클릭하십시오.
3. 최대 절전 모드 탭을 클릭하십시오.
4. 최대 절전 모드 지원이 선택되어 있는지 확인하고 적용을 클릭하십시오.
5. 확인을 클릭하여 제어판을 닫으십시오.

Dell™ D/Bay 사용

- [Dell D/Bay 정보](#)
 - [컴퓨터의 전원이 꺼진 상태에서 장치 분리 및 설치](#)
 - [컴퓨터를 실행하는 상태에서 장치 분리 및 설치](#)
 - [CD 또는 DVD 트레이 사용](#)
-

Dell D/Bay 정보

플로피 드라이브 또는 광학 드라이브와 같은 Dell Latitude™ D 계열 장치를 설치할 수 있습니다.

컴퓨터의 전원이 꺼진 상태에서 장치 분리 및 설치

- ⚠ **주의:** 컴퓨터의 내부 작업을 하기 전에 시스템 정보 설명서의 안전 지침을 읽어 보십시오.
- 👉 **주의사항:** 장치의 손상을 방지하려면 장치를 안전한 곳에 두고 컴퓨터에 장치를 설치하지 않은 상태로 습기가 없는 곳에 보관하십시오. 압력을 가하거나 장치 위에 무거운 물건을 올려 놓지 마십시오.

1. 장치 분리 래치를 누르면 분리 래치가 튀어 나옵니다.



2. 분리 래치를 당기면 D/Bay에서 장치가 나옵니다.



3. 새 장치를 '딸깍' 소리가 날 때까지 베이에 밀어 넣고, 장치 분리 래치를 눌러 컴퓨터에 고정시키십시오.

4. D/Bay 케이블을 컴퓨터의 Dell D/Bay 커넥터에 연결하십시오.



컴퓨터를 실행하는 상태에서 장치 분리 및 설치

 주의: 컴퓨터의 내부 작업을 하기 전에 시스템 정보 설명서의 안전 지침을 읽어 보십시오.

Microsoft® Windows® XP

1. 작업 표시줄에 있는 하드웨어 안전 분리 아이콘을 더블 클릭하십시오.

2. 꺼내려는 장치를 클릭하십시오.

➡ **주의사항:** 장치의 손상을 방지하려면 장치를 안전한 곳에 두고 컴퓨터에 장치를 설치하지 않은 상태로 습기가 없는 곳에 보관하십시오. 압력을 가하거나 장치 위에 무거운 물건을 올려 놓지 마십시오.

3. 장치 분리 래치를 누르면 분리 래치가 튀어 나옵니다.



4. 분리 래치를 당기면 D/Bay에서 장치가 나옵니다.



5. 새 장치를 '딸깍' 소리가 날 때까지 베이에 밀어 넣고, 장치 분리 래치를 눌러 컴퓨터에 고정시키십시오.

Windows XP가 새 장치를 자동으로 인식합니다.

6. 필요한 경우 암호를 입력하여 드라이브의 잠금을 해제하십시오.

1. 작업 표시줄에 있는 하드웨어 분리 또는 꺼내기 아이콘을 클릭하십시오.
2. 꺼내려는 장치를 클릭한 다음 중지를 클릭하십시오.
3. 장치 분리 래치를 누르면 분리 래치가 튀어 나옵니다.



4. 분리 래치를 당기면 D/Bay에서 장치가 나옵니다.



5. 새 장치를 '딸깍' 소리가 날 때까지 베이에 밀어 넣고, 장치 분리 래치를 눌러 컴퓨터에 고정시키십시오.
6. 운영 체제가 새 장치를 감지하면 닫기를 클릭하십시오.

CD 또는 DVD 트레이 사용

➡ **주의사항:** 드라이브 트레이를 열거나 닫을 때 압력을 가하지 마십시오. 드라이브를 사용하지 않을 때에는 트레이를 닫아 놓으십시오.

➡ **주의사항:** CD 또는 DVD를 재생하고 있을 때는 컴퓨터를 이동시키지 마십시오.

1. 드라이브 전면에 있는 배출 단추를 누르십시오.
2. 트레이를 잡아 당기십시오.
3. 디스크는 레이블이 있는 면을 위로 하여 트레이 중앙에 놓으십시오.
4. 디스크를 회전판 위에 끼우십시오.



1	배출 단추
---	-------

5. 트레이를 드라이브 뒤쪽으로 밀어 넣으십시오.

주: 다른 Latitude D 계열 컴퓨터에 설치된 모듈 베이를 사용할 경우, DVD를 재생하거나 데이터를 기록할 때 필요한 드라이버와 소프트웨어를 설치해야 합니다. 자세한 내용은 드라이버 및 유틸리티 CD를 참조하십시오.

컴퓨터에 DVD 드라이브 또는 CD-RW/DVD 콤보 드라이브가 설치된 경우, 컴퓨터에서 DVD를 재생할 수 있습니다. 컴퓨터에 CD-RW 또는 CD-RW/DVD 콤보 드라이브가 설치된 경우, 공 CD에 데이터를 기록할 수 있습니다.

CD를 재생하거나 영화를 시청하는 자세한 내용은 CD 플레이어나 DVD 플레이어(사용 가능한 경우)에 있는 도움말을 클릭하십시오.

볼륨 조정

 주: 스피커를 음소거로 설정하면 CD 또는 DVD가 재생될 때 소리가 나지 않습니다.

1. 시작 단추를 클릭하고 모든 프로그램—> 보조프로그램—> 엔터테인먼트(또는 멀티미디어)를 차례로 지정한 다음 볼륨 조절을 클릭하십시오.
2. 볼륨 조절 창에서 볼륨 조절 부분의 막대를 상하로 드래그하여 볼륨을 올리거나 낮추십시오.

볼륨 조절 옵션에 대한 자세한 내용을 보려면 볼륨 조절 창의 도움말을 클릭하십시오.



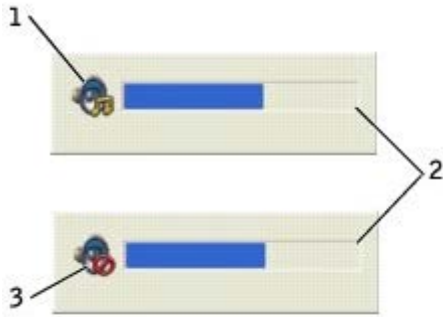



볼륨 측정기는 음소거 뿐만 아니라 컴퓨터의 현재 볼륨 레벨을 표시해줍니다. 작업 표시줄의  아이콘을 마우스 오른쪽으로 클릭하거나 볼륨 조절 단추를 눌러 화면의 볼륨 측정기를 활성화 또는 비활성화하십시오 ([Dell QuickSet](#)가 설치된 경우).



1	볼륨 아이콘
2	볼륨 측정기
3	음소거 아이콘

 주: 볼륨 측정기는 디스플레이 하단부 우측에 기본적으로 표시됩니다. 측정기를 클릭하여 다른 위치에 끌어 놓으면 이후에는 항상 옮긴 위치에 나타납니다.

측정기가 활성화되면 볼륨 조절 단추 또는 다음 키를 눌러 볼륨을 조절하십시오:

- 볼륨을 올리려면   을 누르십시오.
- 볼륨을 낮추려면   을 누르십시오.
- 소리가 나지 않게 하려면   를 누르십시오.

QuickSet에 관한 자세한 내용은 작업 표시줄에 있는  아이콘을 마우스 오른쪽 단추로 클릭한 다음 도움말을 클릭하십시오.

화면 조정

현재의 해상도와 색상수로 인해 너무 많은 메모리를 사용하여 DVD 재생이 어렵다는 오류 메시지가 나타나면 디스플레이 등록 정보에서 설정을 변경하십시오.

Windows XP

1. 시작 단추를 클릭하고 제어판을 클릭하십시오.
2. 종류 선택에서 모양 및 테마를 클릭하십시오.
3. 작업 선택...에서 화면 해상도 변경을 클릭하십시오.
4. 디스플레이 등록 정보 창에서 설정을 1024 x 768 픽셀로 변경하려면 화면 해상도의 막대를 클릭하여 드래그하십시오.
5. 색품질에서 드롭다운 메뉴를 클릭하고, 중간(16비트)을 클릭하십시오.
6. 확인을 클릭하십시오.

Windows 2000

1. 시작 단추를 클릭하고 설정을 지정한 다음 제어판을 클릭하십시오.
2. 디스플레이 아이콘을 더블 클릭한 다음, 설정 탭을 클릭하십시오.
3. 설정을 1024 x 768 픽셀로 변경하려면 해상도의 막대를 클릭하여 드래그하십시오.
4. 색에서 드롭다운 메뉴를 클릭하고, 하이 컬러(16비트)를 클릭하십시오.
5. 적용을 클릭하십시오.
6. 확인을 클릭하여 설정 내용을 저장하고 창을 닫으십시오.

컴퓨터 청소

● [컴퓨터, 키보드, 디스플레이](#)

● [터치패드](#)

● [플로피 드라이브](#)

● [광학 매체](#)

 주의: 이 항목의 절차를 수행하기 전에 시스템 정보 설명서에 있는 안전 지침을 읽으십시오.

컴퓨터, 키보드, 디스플레이

 주의: 컴퓨터를 청소하기 전에 전원 콘센트에서 컴퓨터를 분리하고 전지가 설치되어 있는 경우 모두 분리하십시오. 물기있는 부드러운 천을 사용하여 컴퓨터를 청소하십시오. 인화성 물질이 포함된 액체 세제나 에어졸 클리너를 사용하지 마십시오.

- 솔이 달린 진공 청소기를 사용하여 컴퓨터에 있는 슬롯과 구멍 및 키보드와 키 사이에 있는 먼지를 제거하십시오.

 주의사항: 컴퓨터나 디스플레이가 손상되지 않도록 하려면 디스플레이에 직접 청소용 세제를 뿌리지 마십시오. LCD 전용 청소 제품만 사용하여 청소하고 제품 설명서의 지침을 따르십시오.

- 보풀이 없는 부드러운 천에 물이나 LCD 세정제를 묻혀 디스플레이를 닦으십시오.
 - 보풀이 없는 부드러운 천에 물이나 LCD 세정제를 묻혀 컴퓨터와 키보드를 닦으십시오. 천에 물을 많이 적시면 터치패드 사이와 손 받침대 주변에 물기가 흘러 내릴 수 있으므로 주의하십시오.
-

터치패드

1. 컴퓨터를 종료하고 끈 다음 연결되어 있는 장치를 모두 분리하고 전원 콘센트에서 분리하십시오.
 2. [전지를 꺼내십시오.](#)
 3. 보풀이 없는 부드러운 천에 물을 묻혀 터치패드 표면을 부드럽게 닦으십시오. 천에 물을 많이 적시면 터치패드 사이와 손 받침대 주변에 물기가 흘러 내릴 수 있으므로 주의하십시오.
-

플로피 드라이브

- ➡ **주의사항:** 면봉으로 드라이브 헤드를 청소하지 마십시오. 이 경우, 헤드 정렬이 흐트러져 드라이브가 작동하지 않을 수도 있습니다.

시중에서 판매하는 청소 키트 사용하여 플로피 드라이브를 청소하십시오. 청소용 키트에는 정상 작동시 오염 물질을 제거할 수 있는 사전 처리된 플로피 디스크가 들어 있습니다.

광학 매체

- ➡ **주의사항:** 항상 압축 공기를 사용하여 드라이브의 렌즈를 닦고 반드시 사용 지침을 따르십시오. 드라이브의 렌즈를 절대 손으로 만지지 마십시오.

CD나 DVD 재생 상태가 좋지 않은(예를 들면 튕김) 경우, 디스크를 청소하십시오.

1. 디스크를 잡을 때는 바깥쪽 테두리를 잡으십시오. 중앙 부분의 구멍 모서리를 잡아도 됩니다.

- ➡ **주의사항:** 원을 그리면서 디스크를 닦으면 표면이 손상됩니다.

2. 부드러운 천을 사용하여 디스크 밑면(레이블이 없는 쪽)을 중앙에서 바깥쪽을 향해 직선으로 부드럽게 닦으십시오.

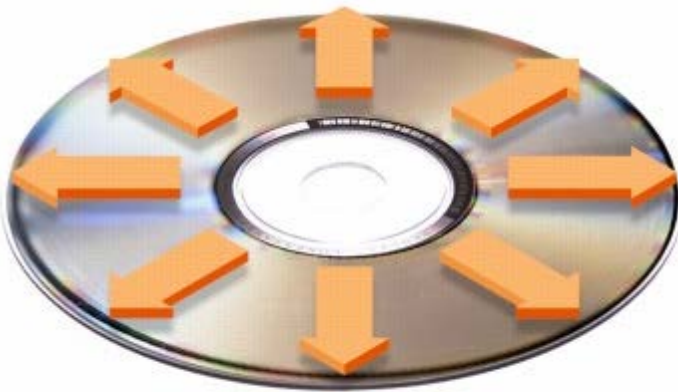

시중에서 판매하는 제품을 사용해도 디스크를 청소하고 먼지, 지문, 긁힘 등을 방지할 수 있습니다. CD 청소 제품은 DVD에 사용해도 됩니다.

3. 컴퓨터와 장치를 전원 콘센트에 연결하고 전원을 켜십시오.

사양

- [마이크로프로세서](#)
- [시스템 정보](#)
- [PC 카드](#)
- [스마트 카드](#)
- [메모리](#)
- [포트 및 커넥터](#)
- [통신](#)
- [비디오](#)
- [오디오](#)
- [디스플레이](#)
- [키보드](#)
- [터치패드](#)
- [트랙 스틱](#)
- [전지](#)
- [AC 어댑터](#)
- [규격](#)
- [환경](#)

마이크로프로세서	
마이크로프로세서 종류	Intel® Centrino™ Mobile Technology 또는 Intel Pentium® M
L1 캐쉬	32KB 명령 및 32KB Write-Back 데이터 캐쉬
L2 캐쉬	1MB
외부 버스 주파수	400MHz, 소스 동기화 프로세서 시스템 버스

시스템 정보	
시스템 칩셋	Intel 855GM
플래쉬 EPROM	1MBit
데이터 버스 폭	64비트
마이크로프로세서 주소 버스 폭	32비트
PCI 버스	32비트

PC 카드	
CardBus 컨트롤러	TI PCI7510 Cardbus 컨트롤러
PC 카드 커넥터	Type I 또는 Type II 카드 1개 지원
카드 지원	3.3V 및 5V

PC 카드 커넥터 크기	68핀
데이터 폭(최대)	PCMCIA 16비트 CardBus 32비트

스마트 카드	
읽기/쓰기 기능	모든 ISO 7816 1/2/3/4 마이크로프로세서 카드로 읽기/쓰기(T=0, T=1)
카드 지원	3V, 5V
프로그램 기술 지원	Java 카드
인터페이스 속도	9,600-115,200BPS
EMV 레벨	레벨 1 인증
WHQL 인증	PC/SC
호환성	PKI 환경내 호환
삽입/배출 주기	최대 100,000 주기 인증

메모리	
메모리 모듈 커넥터	사용자 접근가능 DDR SDRAM 소켓 2개
메모리 모듈 용량	128, 256, 512 및 1024MB
메모리 종류	2.5V 266MHz DDR SDRAM
표준 메모리	128MB
최대 메모리	2048MB

포트 및 커넥터	
직렬	9핀 커넥터, 16550C 호환 16바이트 버퍼 커넥터
비디오	15구 커넥터
오디오	마이크로폰 커넥터, 스테레오 헤드폰/스피커 커넥터
USB	4핀 USB 2.0 준수 커넥터 2개(Dell™ D/Bay 커넥터 포함)
Dell™ D/Bay 커넥터	4핀 전원 공급 장치 및 4핀 USB 2.0 준수 커넥터

	터
적외선	IrDA 표준 1.1(Fast IR) 및 IrDA 표준 1.0(Slow IR)과 호환되는 센서
미니 PCI	Type IIIA 미니 PCI 카드 슬롯
모뎀	RJ-11 포트
네트워크 어댑터	RJ-45 포트
IEEE 1394	4핀 직렬 커넥터

통신	
모뎀:	
종류	v.92 56K MDC
컨트롤러	softmodem
인터페이스	내부 AC'97 버스
네트워크 어댑터	시스템 보드의 10/100/1000 Ethernet LAN
무선	내부 미니 PCI Wi-Fi 및 Bluetooth™ 무선 지원(옵션)

비디오	
비디오 유형	Intel UMA 내장형
비디오 컨트롤러	855GM 칩셋
비디오 메모리	최대 32MB(128MB 시스템 메모리 포함) 또는 64MB(256MB 또는 이상 시스템 메모리 포함)의 Intel DVMT 1MB
LCD 인터페이스	LVDS

오디오	
오디오 컨트롤러	AC'97(Soft Audio)
스테레오 변환	18비트(아날로그 대 디지털 및 디지털 대 아날로그)
인터페이스:	

내부	AC'97
외부	마이크로폰 입력 커넥터, 스테레오 헤드폰/스피커 커넥터
스피커	8옴 스피커 1개
내장형 스피커 증폭기	8옴 1.2W 채널
볼륨 제어부	키보드 단축 키, 프로그램 메뉴

디스플레이	
종류(활성 매트릭스 TFT)	XGA
크기:	
높이	184.3mm(7.3인치)
폭	245.8mm(9.7인치)
대각선	307.2mm(12.1인치)
최대 해상도	256K(또는 262,144) 색상, 1024 x 768
응답 시간(일반)	20ms 상승(최대), 30ms 하강(최대)
재생 빈도	60Hz
작동 범위	0°(닫힘)~180°
가시 범위:	
수평	±40°
수직	+10°/-30°
픽셀 피치	0.28 x 0.28mm
전력 소모:	
후광 패널(일반)	6.5W
제어부	키보드 단축 키를 통해 밝기 조정

키보드	
키 개수	84(미국 및 캐나다), 85(유럽), 86(브라질), 88(일본)

배치	QWERTY/AZERTY/Kanji
----	---------------------

터치패드	
X/Y축 해상도(그래픽 표 모드)	240cpi
크기:	
폭	64.88mm(2.55인치) 센서 작동 공간
높이	48.88mm(1.92인치) 직사각형

트랙 스틱	
X/Y축 해상도(그래픽 표 모드)	250count/sec @ 100gf
크기	주위 키 캡보다 돌출

전지	
종류	6셀 "스마트" 리튬 이온(42WHr) 4셀 "스마트" 리튬 이온(28WHr)
크기:	
깊이	88.5mm(3.48인치)
높이	21.5mm(0.83인치)
폭	139.0mm(5.47인치)
무게	0.32kg(0.7lb) (6셀) 0.26kg(0.57lb) (4셀)
전압	11.1VDC (6셀) 14.8VDC (4셀)
충전 시간(평균):	
컴퓨터의 전원이 켜진 경우	2시간 30분
컴퓨터의 전원이 꺼진 경우	1시간
작동 시간	작동 상태에 따라 다름, 전원 집중 사용시 현저히 낮아짐 전지 수명에 관한 자세한 내용은 " 전지 사용 "을 참조하십시오.

수명 (평균)	300회 완전 방전/충전 반복
온도 범위:	
작동시	0°~35°C (32°~95°F)
보관시	-40°~65°C (-40°~149°F)

AC 어댑터	
입력 전압	90-264VAC
입력 전류(최대)	1.7A
입력 주파수	47-63Hz
출력 전류	5.5A(4초 펄스에서 최대) 및 4.5A(지속)
출력 전원	90W 또는 65W
정격 출력 전압	19.5VDC
크기:	
높이	26.6~31.9mm(1.05~1.26인치)
폭	58.42mm(2.3인치)
깊이	133.85mm(5.25인치)
무게(케이블 포함)	0.4kg(0.9lb)
온도 범위:	
작동시	0°~35°C(32°~95°F)
보관시	-40°~65°C(-40°~149°F)

규격	
높이	25.4mm(1인치)
폭	294mm(11.57인치)
깊이	245mm(9.65인치)
무게:	
4 셀 전지 포함 컴퓨터	1.7kg(3.7lb)
Dell D/Bay(독립형)	256g(0.56lb)
CD 드라이브(독립형)	215g(0.47lb)

환경	
온도 범위:	
작동시	0°~35°C (32°~95°F)
보관시	-40°~65°C (-40°~149°F)
상대 습도(최대):	
작동시	10%~90% (비응축)
보관시	5%~95% (비응축)
최대 진동(사용자 환경을 시뮬레이트하는 임의 진동 스펙트럼 사용시):	
작동시	0.9GRMS
보관시	1.3GRMS
최대 충격(헤드 파크 위치의 하드 드라이브 및 2ms의 반파장 사인파 펄스 측정):	
작동시	122G
보관시	163G
고도(최대):	
작동시	-15.2~3,048m (-50~10,000ft)
보관시	-15.2~10,668m (-50~35,000ft)

Dell™ QuickSet 특징

- [QuickSet 아이콘 클릭](#)
 - [QuickSet 아이콘 더블 클릭](#)
 - [QuickSet 아이콘을 마우스 오른쪽 단추로 클릭](#)
-

Dell QuickSet을 사용하여 전원 관리 구성표, 전지 자원, 아이콘 및 글꼴 크기, 디스플레이 밝기 및 네트워크 작동에 대한 설정값을 쉽게 구성할 수 있습니다. 컴퓨터에 QuickSet이 설치된 경우 작업 표시줄에 있는  아이콘으로 실행됩니다. QuickSet이 설치되지 않은 경우 support.dell.com에서 프로그램을 다운로드할 수 있습니다. QuickSet은 아이콘을 클릭하거나 더블 클릭, 마우스 오른쪽 단추로 클릭하느냐에 따라 다르게 작동합니다.

QuickSet 아이콘 클릭

다음 작업을 수행하려면  아이콘을 클릭하십시오:

- [전원 관리 마법사](#)를 이용하여 전원 관리 설정 조정
 - 아이콘 및 도구 모음 크기 조정
 - [전원 관리 마법사](#)에서 설정한 전원 구성표 선택
 - 프리젠테이션 모드 켜기 또는 끄기
-

QuickSet 아이콘 더블 클릭

[전원 관리 마법사](#)를 사용하여 전원 관리 설정을 조정하려면  아이콘을 더블 클릭하십시오.

QuickSet 아이콘을 마우스 오른쪽 단추로 클릭

다음 작업을 수행하려면  아이콘을 마우스 오른쪽 단추로 클릭하십시오:

- 화면의 [밝기 측정기](#) 활성화 또는 비활성화

- 화면의 [분류 측정기](#) 활성화 또는 비활성화
- [무선 작동](#) 켜기 또는 끄기
- Dell QuickSet 도움말 보기
- 컴퓨터에 설치된 QuickSet 프로그램 버전 및 저작권 날짜 보기

QuickSet에 관한 자세한 내용은 작업 표시줄에 있는  아이콘을 마우스 오른쪽 단추로 클릭한 다음 도움말을 클릭하십시오.